



SPORT DRIVE

CONSUMER MANUAL

CZ - UŽIVATELSKÝ MANUÁL

SK - UŽÍVATEĽSKÝ MANUÁL

PL - PODRĘCZNIK UŻYTKOWNIKA

FR - MANUEL DE L'UTILISATEUR

DE - BENUTZERHANDBUCH

RU - РУКОВОДСТВО ПОЛЬЗОВАТЕЛЯ

NO - BRUKSANVISNING

LANGUAGES

EN - CONSUMER MANUAL	3
CZ - UŽIVATELSKÝ MANUÁL.....	17
SK - UŽÍVATEĽSKÝ MANUÁL.....	31
PL - PODRĘCZNIK UŻYTKOWNIKA	45
FR - MANUEL DE L'UTILISATEUR	59
DE - BENUTZERHANDBUCH.....	73
RU - РУКОВОДСТВО ПОЛЬЗОВАТЕЛЯ.....	87
NO - BRUKSANVISNING.....	101

CONTENT

1. Introduction.....	3
2. E-bike description	4
3. Control	7
4. Password	9
5. Support, riding characteristics and range	9
6. Power reduction	9
7. Battery.....	10
8. FAQ.....	13
9. Technical specification	15

INTRODUCTION

Dear customer,
you have just bought a new Sport Drive electric bicycle (pedelec), congratulations!
Pedelecs are electric bicycles where pedalling is supported by an electric motor. Electric bicycles, including the batteries, are produced in accordance with the EN15194:2017 standard. Support of the motor is allowed to a maximum of 25 km/h (15.5 mph).

To enjoy riding your bicycle without any inconvenience and to keep it performing well in the future, please read this manual carefully before the first use.

This manual guides you through the basic functions of your bicycle, the maintenance and important information that you should be aware of. Pay extra attention to the chapter about the battery. Our company emphasizes quality and functionality of components and of the entire system, yet regular service is essential to get the best performance of the bike.

We wish you many comfortable rides with your new Sport Drive bicycle!

E-BIKE DESCRIPTION

Carrier battery

1 - battery, 2 - motor, 3 - display, 4 - revolution sensor, torque sensor, 5 - speed sensor, 6 - lights, 7 - charger plug, 8 - charger

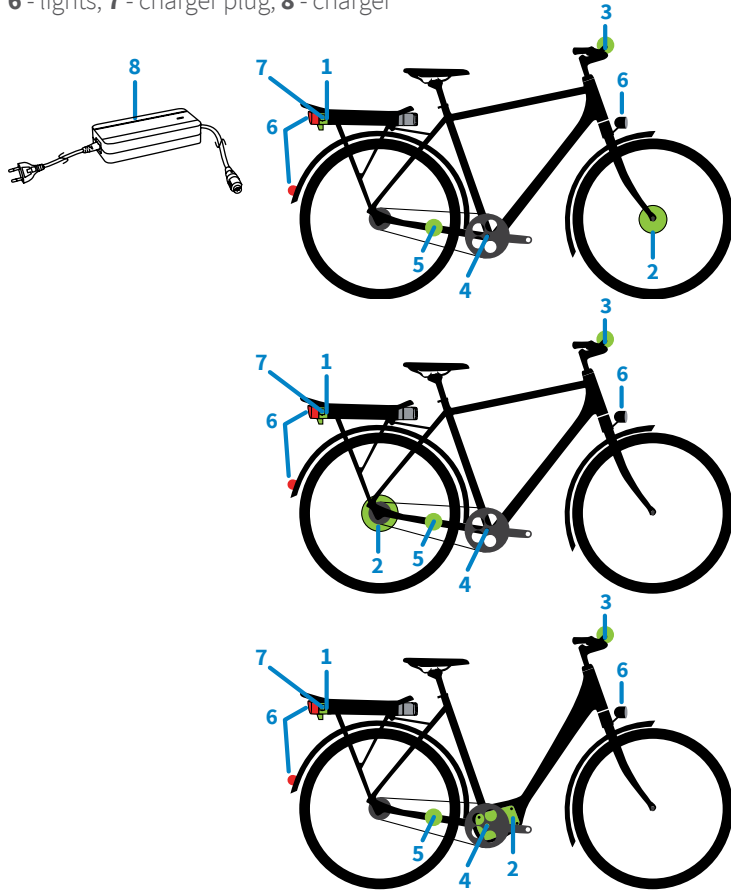

CHARGER	BATTERY	MOTOR	BB SET	DISPLAY	SPEED SENSOR
Standard 2 A / Fast 4 A	400Wh 500Wh	Front wheel motor (M123)	Revolution sensor	Grip / Compact / Square / Color	Standard
		Rear wheel motor (M155)	Revolution sensor		
		Middle motor (MD250S)	Torque sensor		

Semi-integrated battery

1 - battery, 2 - motor, 3 - display, 4 - revolution sensor, torque sensor, 5 - speed sensor, 6 - lights, 7 - charger plug, 8 - charger

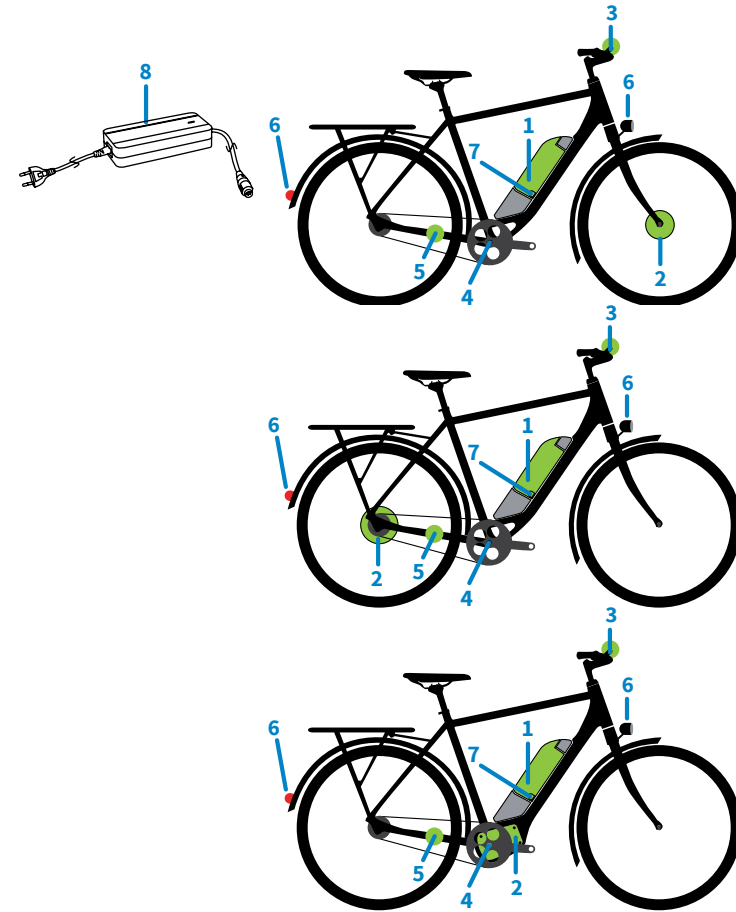

CHARGER	BATTERY	MOTOR	BB SET	DISPLAY	SPEED SENSOR
Standard 2 A / Fast 4 A	400Wh 500Wh	Front wheel motor (M123)	Revolution sensor	Grip / Compact / Square / Color	Standard
		Rear wheel motor (M155)	Revolution sensor		
		Middle motor (MD250S)	Torque sensor		

Integrated battery

1 - battery, 2 - motor, 3 - display, 4 - revolution sensor, torque sensor, 5 - speed sensor, 6 - lights, 7 - charger plug, 8 - charger

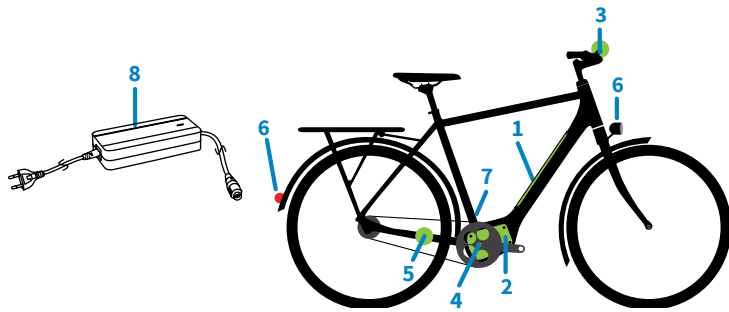

CHARGER	BATTERY	MOTOR	BB SET	DISPLAY	SPEED SENSOR
Standard 2 A / Fast 4 A	400Wh 500Wh	Middle motor (MD250S)	Torque sensor	Grip / Compact / Square / Color	Standard

CONTROL

1. How do I turn the bike on and off?

By pressing ON/OFF button on the display (Picture 1) or on the key ring (Picture 2). If you insert the battery into the bike, the system is switched on automatically (except for the Grip display, here you need to push the on/off button to activate the system). In case of ten-minute-long inactivity, the system is automatically switched off. If you don't use your e-bike for 48 hours, the battery will automatically switch to sleep-mode to save energy and extend the battery life. When you want to use your e-bike again you need to wake up the battery by pressing the button on the battery indicator.

2. How do I set the support levels?

By pressing or holding buttons + or -. The number of support levels depends on the technical configuration of your bike.

3. Where can I see the battery state of charge (SOC)?

You can see the state of charge on the display shown by the battery symbol. You can also estimate the state of charge by an indicator placed on the battery. After pressing the button the indicator's LEDs is lit for a few seconds.

4. How do I control display INFO?

To select information in the display you may use the INFO button on the key ring or holding the + button if you have a Grip display (Picture 1). ODO gives total distance travelled. TRP gives daily distance travelled, AVS gives daily average speed and MAX (just for Square and Color display) gives maximal speed which you reached during the ride. To reset TRP and AVS hold the INFO button or if you have Grip display hold the + and - buttons together for 3 seconds.

5. How do I turn the lights on?

If there are lights on your bike, shortly press the WALK MODE/LIGHTS button to switch them on/ off. Lights are available approximately until two hours after the battery was discharged (0 %) and support is deactivated.

6. How do I activate walk mode?

Holding WALK MODE/LIGHTS button for more than two seconds activates the walk mode. When releasing the button, the walk mode is turned off immediately.

7. How do I change torque sensore sensitivity? (only for middle motor)

Torque sensitivity sets the pedalling power needed to get a certain motor assistance. By holding + and - buttons together you can switch between Relax, Tourist and Sport mode. Relax mode - rider has to use low pedalling power to get the maximal support power from the motor. (The function is not available for Grip display)

Grip display

- 1) Light indication
- 2) Level of support
- 3) State of charge
- 4) Speed
- 5) INFO (ODO, TRP, AVS)
- 6) Service key

- a) On/Off
- b) Walk mode/ Lights
- c) Increase of support level
- d) Decrease of support level

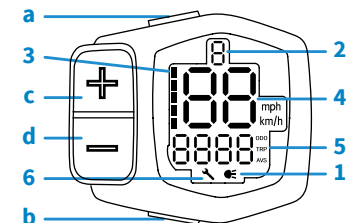

Picture 1 - Grip display

For Compact display, Square display and Color display the control buttons are located on the Key-ring.

Key-ring

- a) On/Off
- b) INFO (control)
- c) Walk mode/Lights
- d) Increase of support level
- e) Decrease of support level

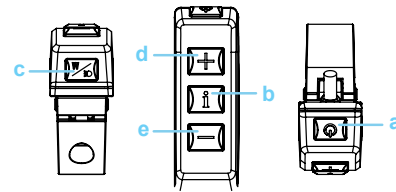

Picture 2 – Key-ring

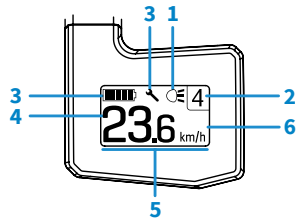

Picture 3 – Compact display

Compact display

- 1. Lights indication
- 2. Level of support
- 3. State of charge
- 4. Speed
- 5. INFO (ODO, TRP, AVS)
- 6. Service key

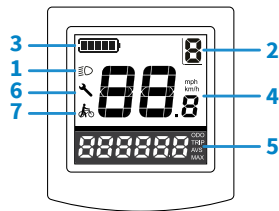

Picture 4 – Square display

Square display

- 1) Light indication
- 2) Level of support
- 3) State of charge
- 4) Speed
- 5) INFO (ODO, TRP, AVS, MAX)
- 6) Service key
- 7) Walk mode indication

Color display

- 1) Light indication
- 2) Level of support/walk mode indication
- 3) State of charge
- 4) Speed
- 5) INFO (ODO, TRP, AVS, MAX)
- 6) Service key
- 7) USB indication
- 8) Cadence
- 9) Power in %
- 10) USB cable
- 11) Connector for USB cable

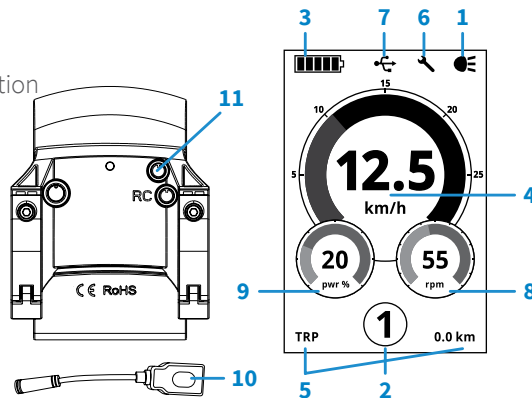

Picture 5 – Color display

SOC INDICATOR (you can check your SOC-level on the display while riding)

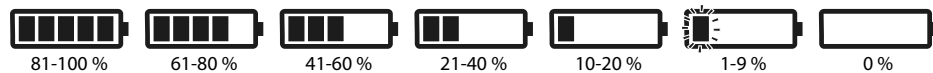

PASSWORD

It is possible to protect your Sport Drive bike with a password. Your e-bike can only be used after entering this password.

Please visit your dealer if you want to secure your bike with a password. The dealer can also disable the password protection again. If the password requirement is set, the Sport Drive bike asks you to enter a self-chosen 3-digits code.

You can select the preferred number with the + and – key on the key-ring or display (in case of Grip display) and confirm it by pressing the walk mode/lights button. Each time when you want to switch on your bike the password is required.

SUPPORT, RIDING CHARACTERISTICS AND RANGE

To activate the electric support, it is necessary to start pedalling. The motor starts running after making at least a half rotation of cranks (your dealer may change the setting). The power support at bikes with rotation sensor is controlled only by setting the support level and the minimal necessary pedaling cadence. The power support on bikes with torque sensor is given by the selected support level and level of force put on a pedal. Support is allowed up to 25 km/h (dealer may lower the maximal speed).

Note

When the system is switched on while riding, there will be a short delay of support. For faster and easier turning on support at next start, shift to a lower gear before stopping.

Indication of possible range with full support:

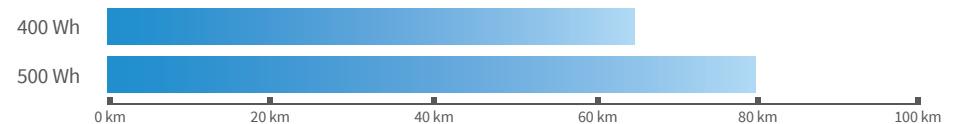

POWER REDUCTION

To not surprise you with a sudden loss of support when the SOC is zero (battery is empty), the Sport Drive system is slowly decreasing power when SOC is getting below 10%.

This helps you to remind you the battery is almost empty and at the same time extends your left over range.

BATTERY

Inserting/removing carrier battery

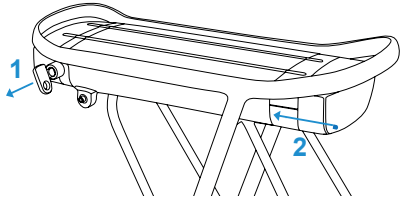

Picture 6 – Inserting carrier battery

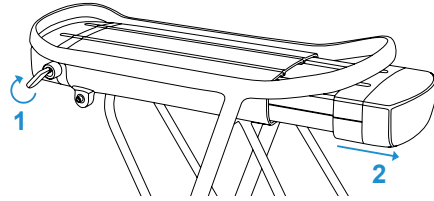

Picture 7 – Removing carrier battery

Inserting:

Remove the key from the battery lock. Insert the battery to the carrier and slide it to the correct position (Picture 6) until you feel/hear a “click”.

Removing:

Insert the key into the lock, turn it clockwise and remove the battery from the carrier (Picture 7). Remove the key after turning it back to vertical position.

Inserting/removing down tube battery

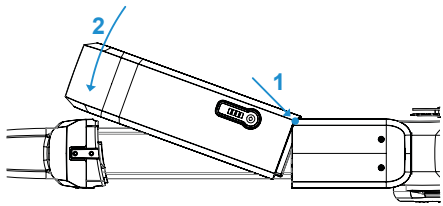

Picture 8 – Inserting down tube battery

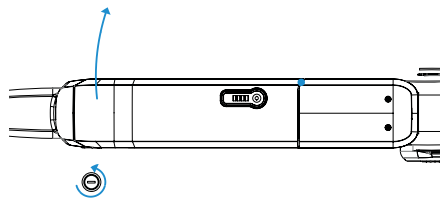

Picture 9 – Removing down tube battery

Inserting:

Remove the key from the battery lock. Insert the battery into the groove in the lower part of the holder and slide it into the lock (Picture 8) until you feel/hear a “click”.

Removing:

Insert the key into the lock, turn it counter-clockwise and remove the battery to the right from bike facing forward (Picture 9). Be careful it won't fall out.

Inserting/removing integrated battery

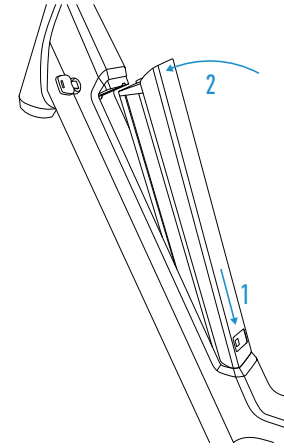

Picture 10 – Inserting integrated battery

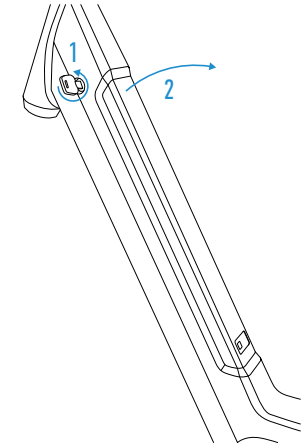

Picture 11 – Removing integrated battery

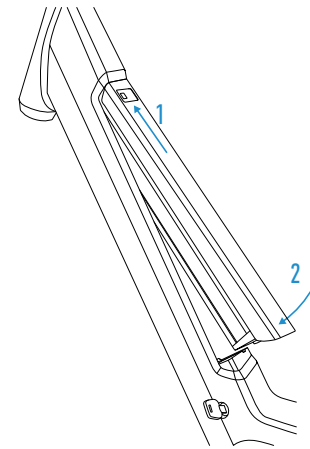

Picture 12 – Inserting integrated battery

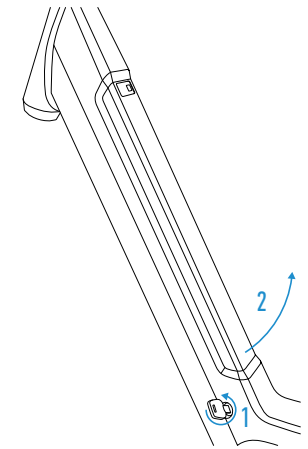

Picture 13 – Removing integrated battery

Inserting:

Remove the key from the lock. Insert the battery into the frame by putting the connection side in first (opposite of the lock side). Maneuver the battery into the frame until you here a click at the lock side (Picture 10 and 12).

Removing:

Insert the key into the lock, turn it counter-clockwise and lift the battery at the lock side with 2 hands, to be sure it doesn't fall. (Picture 11 and 13).

Usage

- Before first use, please charge the battery to 100 %
- Recommended temperature range: -5 °C to 40 °C

Charging

- Follow the safety instructions on the charger
- Charging while mounted on the bike or separated from the bike
- Only for indoor usage
- Standard (2 A) for longer lifespan or fast (4 A) for quick charging
- Allowed temperature range for charging: 5 °C – 35 °C
- It is better to charge the battery before it reaches 0 %

The red light indicates charging of the battery, and the green lights indicates charged battery or battery disconnected from the charger. When the red diode flickers an error occurs. Please immediately remove charger from power socket and contact your dealer.

BATTERY TYPE	CHARGING TIME OF 2 A CHARGER		CHARGING TIME OF 4 A CHARGER	
	50% -> 100%	0% -> 100%	50% -> 100%	0% -> 100%
400 Wh	3:45	6:00	1:45	3:00
500 Wh	4:15	7:30	2:00	3:30

Storage

- Short-term – at a dry place at room temperature
- Long-term (several months) – at dry and cool (5 °C) place and kept charged at approximately 50 % of capacity (it is recommended to charge battery once in 3 months)
- After 30 days of non-activity the battery automatically goes to deep sleep mode. To activate the battery, connect it to the charger for at least 5 seconds.

Warning

- Use the original charger only.
- Battery guarantee is invalid if the battery has been opened or if another charger than the original one was used.
- Do not expose the battery or the charger to high temperatures, excessive humidity or liquids.
- For land transportation of the battery itself use only the original certified cardboard box.
- Guaranteed capacity until 2 years or 1000 cycles (whichever is sooner) is at least 80 % of the original capacity.
- Every battery runs down overtime. This process is called “self-discharge”. A battery pack which is empty and is not re-charged can reach a deep discharge state, due to self-discharge within 3 months, causing it to be defective. The warranty is void in the event of deep discharge.

FAQ

1. May I use the bike when it rains?

Yes, the bike may be used while raining. The bike meets the certifications IPX4 requirements.

2. May I ride the bike with discharged battery?

Yes, you may normally ride the bike even if the battery is totally discharged (recharge the battery as soon as possible).

3. Does temperature influence capacity of the battery?

At low temperature the battery capacity decrease faster. If you demand maximal range, we recommend to store the battery at room temperature before ride.

4. Are lights available when the battery is discharged?

Yes, even when the battery is discharged (i.e. indicates 0 %), lights are available approximately another two hours.

5. How do I change the tube or tire?

At bikes with middle motor a flat tyre is possible to fix normally. At bikes with a wheel motor, it is necessary to loosen the motor cable carefully and disconnect it before you remove the wheel from the fork/frame. But we advise you to visit a bike dealer.

6. How can I influence the range?

Bike range depends on many circumstances. You can influence it by e.g. setting of support level, pedalling intensity, setting of torque sensor sensitivity or weight of your luggage. Weather conditions, trail elevation profile, road condition or tyre pressure also have an impact on range.

7. What should I do when the bike does not show speed?

Check if the magnet (which is placed in the rear wheel) is 1-15mm from the speed sensor and against one of its end. If the problem persist, please contact your Dealer.

TECHNICAL SPECIFICATION

8. Is it possible to turn the system off/on during cycling?

Yes, it is possible with the On/Off on the display or the key-ring. When the system is switched on while riding, there will be a delay of pedal support (assistance).

9. May I use another battery than the original one?

Under no circumstances it is allowed to use another battery than the original, certificated Sport Drive battery.

10. Does my cadence (frequency of pedalling) have an influence on motor power?

Yes, but only at middle motor which reaches maximal power at cadence of approximately 60 - 70 RPM.

11. I haven't used the battery for a while, now I can't turn it on, what can I do?

After 30 days battery automatically goes to deep sleep mode. For activation of the battery, please connect the battery to the charger for approximately 5 seconds.

Nominal voltage of e-system:	36 V
Maximal speed of support:	25 km/h \pm 10%
Walk mode:	adjustable up to 6 km/h
Type of display:	Grip / Compact / Square / Color display
Weight:	18 - 24 kg depending on model (without the battery)
Battery, charger	
Battery placement:	down tube/carrier/integrated
Battery type:	Li-Ion battery of nominal voltage 36 V
Unit of energy:	400 Wh, 500 Wh
State of charge indication:	4 LED indicator placed on the battery / battery symbol divided into 5 bars
Protections:	deep discharge, overcharge, overcurrent, over temperature
Chargers	
Input parameters:	100 ~ 240 VAC, 50/60 Hz
Output parameters:	41,5 V/standard charger 2 A/fast charger 4 A
Charging times:	2,5 h - 7,5 h (according to the charger and type of battery)
Chargers	
Configuration :	Sport Drive M123 front motor
Gearbox:	planetary gearbox with freewheel
Type :	BLDC motor (brushless direct current)
Power:	nominal 250 W (maximal 330 W)
Used BB set:	NCTE SBBRF - revolution sensor
Category:	Sport Drive M155 rear motor
Gearbox:	planetary gearbox with freewheel
Type:	BLDC motor (brushless direct current)
Power:	nominal 250 W (maximal 400 W for revolution sensor, 500 W for torque sensor)
Used BB set:	NCTE SBBRF - revolution sensor
Category:	Sport Drive MD250S middle motor
Type:	BLDC motor (brushless direct current)
Power:	nominal 250 W (maximal 500 W)
Used BB set:	torque and revolution sensor integrated inside the motor

OBSAH

1. Úvod	17
2. Popis elektrokola	18
3. Ovládání elektrokola	21
4. Heslo	23
5. Podpora, jízdní vlastnosti a dojezdy	23
6. Snižování výkonu	23
7. Baterie	24
8. Často kladené otázky	27
9. Technické údaje	29

ÚVOD

Vážený zákazníku,
právě jste se stal majitelem nového elektrokola (pedelec) s novým systémem pohonu Sport Drive, gratulujeme!

Kola typu pedelec jsou elektrokola s podporou šlapání pomocí elektromotoru. Tato elektrokola včetně baterie jsou vyráběna v souladu s normou EN15194:2017. Podpora šlapání je omezena do maximální rychlosti 25 km/h.

Abyste si mohli užít jízdu na svém elektrokole bez jakýchkoli komplikací a zajistili jeho správnou funkčnost i v budoucnu, přečtěte si prosím před prvním použitím pečlivě tento manuál.

Manuál vás provede základními funkcemi vašeho elektrokola, jeho údržbou a upozorní vás na důležité body, na které je nutné dbát. Věnujte mimořádnou pozornost kapitole o manipulaci s baterií. Naše firma si zakládá na kvalitě a funkčnosti všech jednotlivých součástí i celého systému, avšak pro optimální výkon elektrokola je zcela zásadní pravidelná údržba.

Přejeme vám mnoho příjemných kilometrů s vaším novým elektrokolem!

POPIS ELEKTROKOLA

Nosičová baterie

1 - baterie, 2 - motor, 3 - displej, 4 - otáčkový senzor, torzní senzor, 5 - snímač rychlosti, 6 - osvětlení, 7 - nabíjecí konektor, 8 - nabíječka

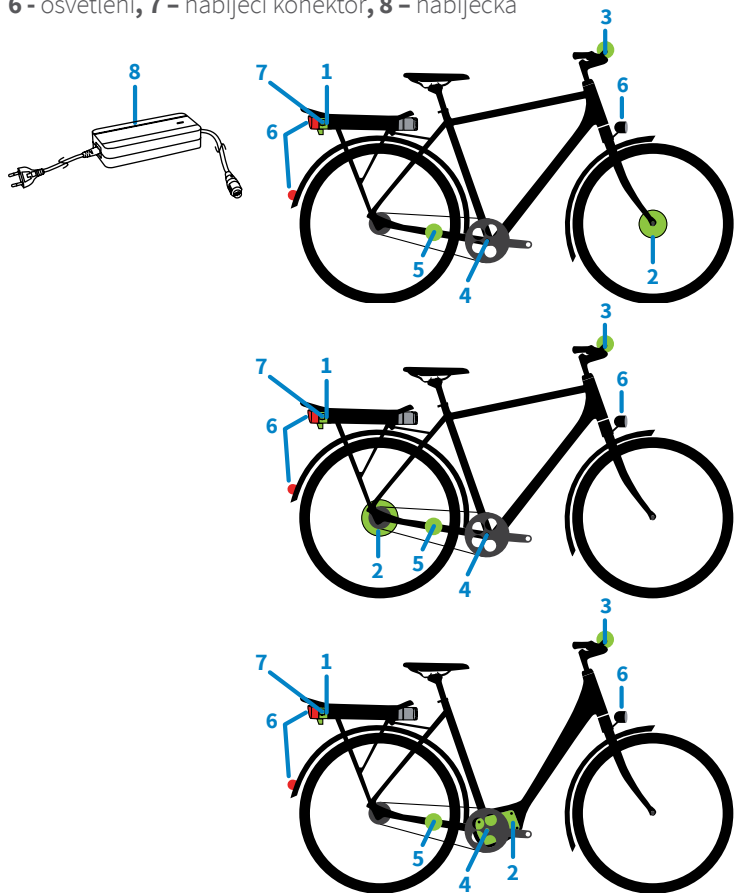

NABÍJEČKA	BATERIE	MOTOR	STŘEDOVÉ SLOŽENÍ	DISPLEJ	SNÍMAČ RYCHLOSTI
standardní 2 A / rychlá 4 A	400Wh 500Wh	v předním náboji (M123)	otáčkový senzor	Grip / Compact / Square / Color	standardní
		v zadním náboji (M155)	otáčkový senzor		
		středový motor (MD250S)	torzní senzor		

Polointegrovaná baterie

1 - baterie, 2 - motor, 3 - displej, 4 - otáčkový senzor, torzní senzor, 5 - snímač rychlosti, 6 - osvětlení, 7 - nabíjecí konektor, 8 - nabíječka

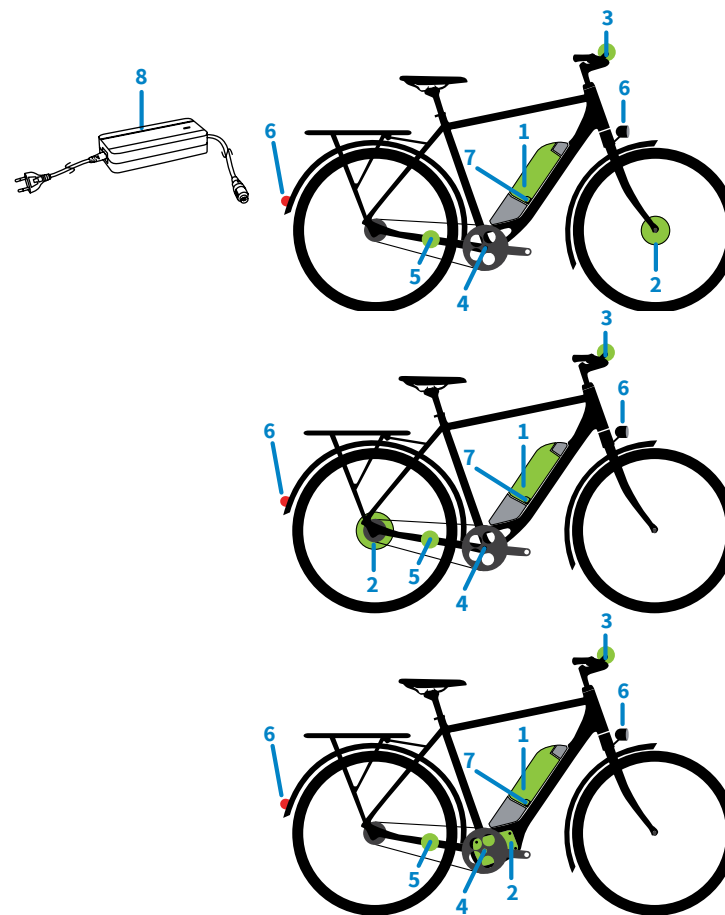

NABÍJEČKA	BATERIE	MOTOR	STŘEDOVÉ SLOŽENÍ	DISPLEJ	SNÍMAČ RYCHLOSTI
standardní 2 A / rychlá 4 A	400Wh 500Wh	v předním náboji (M123)	otáčkový senzor	Grip / Compact / Square / Color	standardní
		v zadním náboji (M155)	otáčkový senzor		
		středový motor (MD250S)	torzní senzor		

Integrovaná baterie

1 - baterie, 2 - motor, 3 - displej, 4 - otáčkový senzor, torzní senzor, 5 - snímač rychlosti, 6 - osvětlení, 7 - nabíjecí konektor, 8 - nabíječka

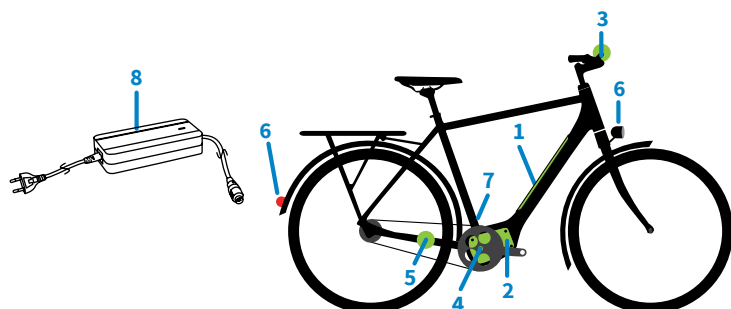

NABÍJEČKA	BATERIE	MOTOR	STŘEDOVÉ SLOŽENÍ	DISPLEJ	SNÍMAČ RYCHLOSTI
standardní 2 A / rychlá 4 A	400Wh 500Wh	středový motor (MD250S)	torzní senzor	Grip / Compact / Square / Color	standardní

OVLÁDÁNÍ ELEKTROKOLA

1. Jak se elektrokolo zapíná a vypíná?

Elektrokolo se zapíná stisknutím tlačítka ON / OFF na displeji (Obr. 1) nebo na jeho ovládacím prvku Key-ring (Obr. 2). Po vložení baterie do kola se systém zapne automaticky (s výjimkou Grip displeje, v tomto případě je k aktivaci systému nutné stisknout tlačítka on / off). Po 10 minutách nečinnosti se systém automaticky vypne. Nepoužívá-li se kolo déle než 48 hodin, baterie se z důvodu úspory energie a prodloužení své životnosti automaticky přepne do režimu spánku. Chcete-li elektrokolo opět použít, musíte aktivovat baterii stisknutím tlačítka na indikátoru baterie.

2. Jak nastavím úroveň podpory šlapání?

Stisknutím nebo podržením tlačítek + nebo -. Počet úrovní podpory šlapání závisí na typu vašeho elektrokola.

3. Jak zjistit stav nabití baterie?

Stav nabití baterie je uveden na displeji symbolem baterie. Stav nabití baterie je také možné zjistit z indikátoru umístěného na baterii. Po stisknutí tlačítka se na několik vteřin rozsvítí diody indikace.

4. Jak se ovládá funkce INFO?

Pro výběr informace na displeji je možné použít tlačítka INFO na Key-ring, v případě Grip displeje pak podržením tlačítka + (Obr. 1). Celkovou najetou vzdálenost udává položka ODO, položka TRP denní vzdálenost, AVS udává průměrnou rychlost a MAX maximální rychlost během jízdy (pouze u displejů Square and Color). Pro vymazání hodnot TRP a AVS podržte tlačítka INFO, u Grip displeje podržte současně po dobu 3 vteřin tlačítka + a -.

5. Jak zapnout osvětlení?

Pokud je vaše elektrokolo vybaveno osvětlením, pro rozsvícení a zhasnutí světel krátce stiskněte tlačítka WALK MODE / LIGHTS. Funkce osvětlení je dostupná v průměru ještě dvě hodiny po vybití baterie (0 %) a deaktivaci podpory šlapání.

6. Jak aktivovat podporu při chůzi?

Podržením tlačítka WALK MODE / LIGHTS po dobu delší než 2 vteřiny se aktivuje podpora při chůzi. Při uvolnění tlačítka je podpora při chůzi okamžitě deaktivována.

7. Jak nastavit citlivost torzního senzoru? (pouze pro středový motor)

Citlivost torzního senzoru určuje sílu šlapání potřebnou pro dosažení určitého stupně podpory motoru. Současným podržením tlačítek + a - se přepíná mezi režimy Relax, Tourist a Sport. Režim Relax: cyklista vynakládá na šlapání malou sílu a využívá maximální podporu motoru (tato funkce není dostupná pro Grip displej).

Grip displej

- | | |
|-------------------------|----------------------------------|
| 1) Ukazatel osvětlení | a) On/Off |
| 2) Stupeň podpory | b) Podpora při chůzi / osvětlení |
| 3) Aktuální stav nabití | c) Zvýšení stupně podpory |
| 4) Rychlost | d) Snížení stupně podpory |
| 5) INFO (ODO, TRP, AVS) | |
| 6) Servisní klíč | |

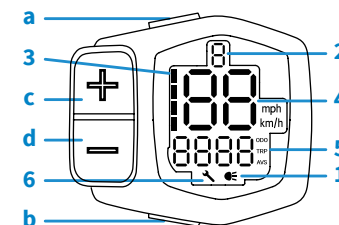

Obrázek 1 - Grip displej

Displeje Compact, Square a Color mají ovládací tlačítka umístěna na ovládacím prvku Key-ring.

Ovládací prvek Key-ring

- a) On / Off
- b) INFO (ovládání)
- c) Podpora při chůzi / osvětlení
- d) Zvýšení stupně podpory
- e) Snížení stupně podpory

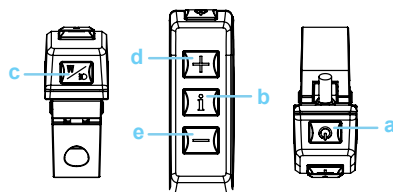

Obrázek 2 – Key-ring

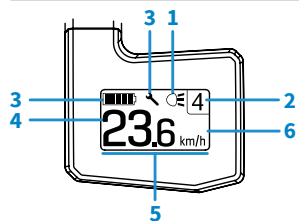

Obrázek 3 – Compact displej

Compact displej

1. Ukazatel osvětlení
2. Stupeň podpory
3. Aktuální stav nabití
4. Rychlost
5. INFO (ODO, TRP, AVS)
6. Servisní klíč

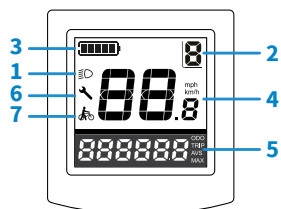

Obrázek 4 – Square displej

Square displej

- 1) Ukazatel osvětlení
- 2) Stupeň podpory
- 3) Aktuální stav nabití
- 4) Rychlost
- 5) INFO (ODO, TRP, AVS, MAX)
- 6) Servisní klíč
- 7) Ukazatel podpory při chůzi

Color displej

- 1) Ukazatel osvětlení
- 2) Stupeň podpory / ukazatel podpory chůze
- 3) Aktuální stav nabití
- 4) Rychlost
- 5) INFO (ODO, TRP, AVS, MAX)
- 6) Servisní klíč
- 7) Ukazatel USB
- 8) Kadence
- 9) Výkon v %
- 10) USB kabel
- 11) Konektor pro USB kabel

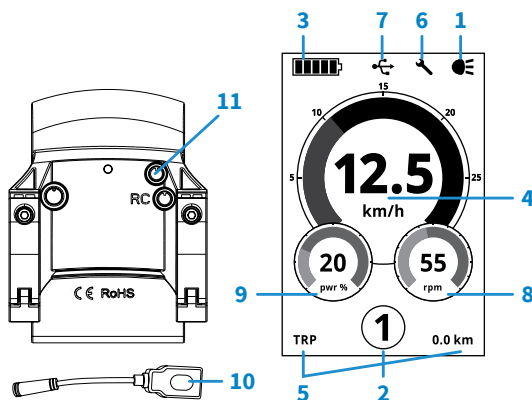

Obrázek 5 – Color displej

INDIKÁTOR SOC (během jízdy můžete zkontrolovat úroveň SOC na displeji)

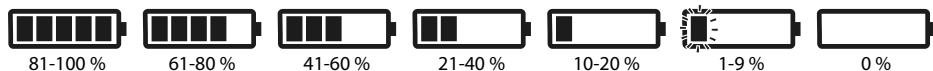

HESLO

Své elektrokolo Sport Drive si můžete zabezpečit pomocí hesla. V takovém případě je možné kolo použít jen po zadání tohoto hesla.

Pokud si přejete zabezpečit kolo pomocí hesla, navštivte prosím svého prodejce. S jeho pomocí můžete později heslo také deaktivovat. Je-li nastaveno zaheslování, elektrokolo Sport Drive vás vyzve k zadání vámi zvoleného trojmístného číselného kódu.

Vybraný kód lze zadat pomocí tlačítek + a – na Key ringu nebo na displeji (v případě displeje Grip) a potvrdit jej stisknutím tlačítka podpora při chůzi / osvětlení. Heslo je vyžadováno při každém zapnutí kola.

PODPORA, JÍZDNÍ VLASTNOSTI A DOJEZD

Pro aktivaci elektrické podpory je nutné začít šlapat. Motor se rozběhne po provedení minimálně půlotáčky klik (nastavení může být upraveno prodejcem). Podpora šlapání u kol s otáčkovým senzorem se ovládá pouze nastavením úrovně podpory a minimální nutné kadence šlapání. Podpora šlapání u kol s torzním senzorem je dána zvoleným stupněm podpory a intenzitou síly vkládané do šlapání. Podpora šlapání je omezena do maximální rychlosti 25 km/h (prodejce může tuto maximální rychlost snížit).

Poznámka

Pokud dojde k zapnutí systému až během jízdy, spustí se podpora šlapání až po krátké prodlevě. Pro rychlejší a jednodušší spuštění podpory při příštím rozjezdu je nutné před zastavením přeradit na nižší stupeň.

Ukazatel možného dojezdu s maximální podporou:

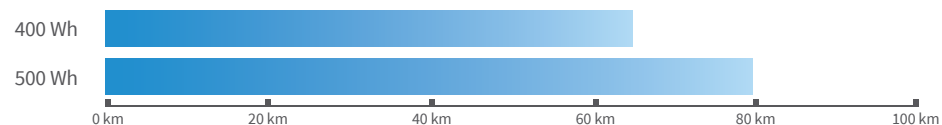

SNIŽOVÁNÍ VÝKONU

Aby vás nepřekvapila náhlá ztráta podpory šlapání, když se stav nabití baterie dostane na nulu (baterie je vybitá), začíná systém Sport Drive zvolna snižovat výkon s předstihem, už když se stav nabití baterie dostane pod 10 %. To vám připomene, že baterie je téměř vybitá a současně se tím zvýší zbývající dojezd.

BATERIE

Vložení / vyjmutí nosičové baterie

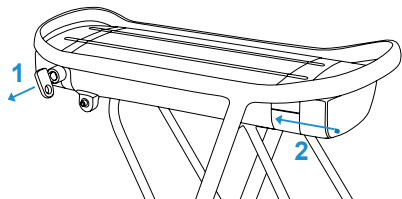

Obrázek 6 – Vložení nosičové baterie

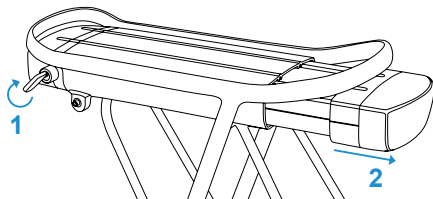

Obrázek 7 – Vyjmutí nosičové baterie

Vložení:

Vyjměte klíč ze zámku baterie. Vložte baterii do nosiče a suňte ji do správné pozice (Obr. 6), dokud neucítíte / neuslyšíte cvaknutí.

Vyjmutí:

Vložte klíč do zámku, otočte jím ve směru hodinových ručiček a vyjměte baterii z nosiče (Obr. 7). Otočte klíč zpět do vertikální polohy a vyjměte ho.

Vložení / vyjmutí baterie na spodní rámové trubce

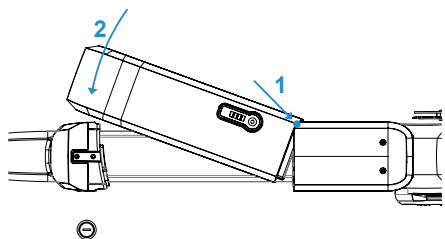

Obrázek 8 – Vložení baterie na spodní rámové trubce

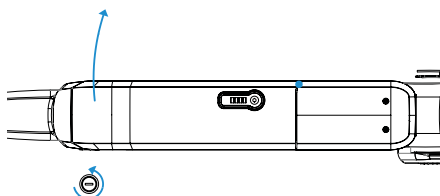

Obrázek 9 – Vyjmutí baterie na spodní rámové trubce

Vložení:

Vyjměte klíč ze zámku baterie. Vložte baterii do drážky ve spodní části držáku a zasuňte ji do zámku (Obr. 8), abyste slyšeli / cítili cvaknutí.

Vyjmutí:

Vložte klíč do zámku, otočte jím proti směru hodinových ručiček a vyjměte baterii doprava vzhledem ke směru jízdy (Obr. 9). Pozor, aby nevypadla.

Vložení / vyjmutí integrované baterie

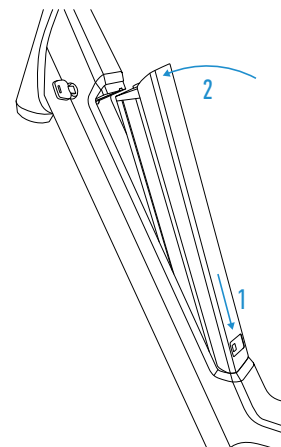

Obrázek 10 – Vložení integrované baterie

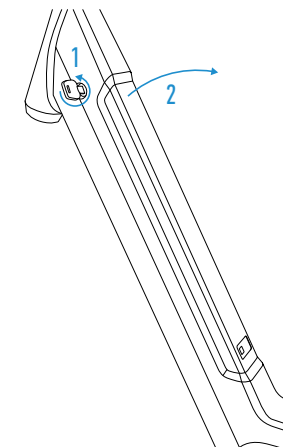

Obrázek 11 – Vyjmutí integrované baterie

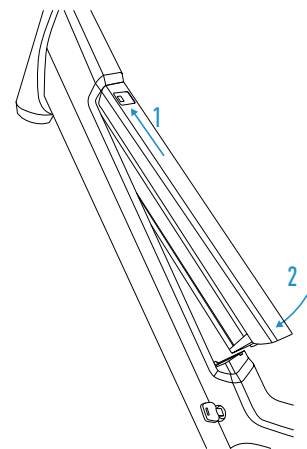

Obrázek 12 – Vložení integrované baterie

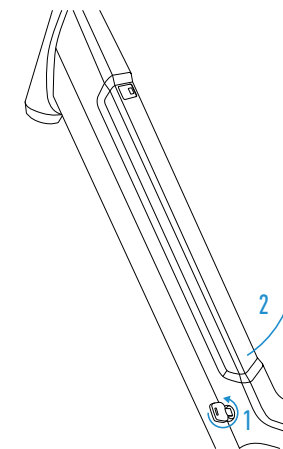

Obrázek 13 – Vyjmutí integrované baterie

Vložení:

Vyjměte klíč ze zámku. Vložte baterii do rámu kontakty vpřed (opačná strana než je zámek). Pohybuje baterii, dokud neuslyšíte cvaknutí na straně se zámkem (obrázky 10 a 12).

Vyjmutí:

Vložte klíč do zámku, otočte jím proti směru hodinových ručiček a nadzvedněte baterii oběma rukama, aby nedošlo k jejímu upuštění (Obr. 11 a 13).

Použití

- Před prvním použitím baterii nabijte na 100 %.
- Doporučená teplota pro použití baterie: -5 °C až 40 °C.
- Ukazatel stavu nabití: 100 % - 0 % (při 0 % je podpora deaktivována).

Dobíjení

- Řiďte se bezpečnostními pokyny na nabíječce.
- Nabíjení je možné při umístění baterie na elektrokoře i mimo něj.
- Nabíječku používat pouze ve vnitřních prostorech.
- Standardní (2 A) pro delší životnost, nebo rychlá (4 A) pro rychlejší nabíjení baterie.
- Povolená teplota pro nabíjení: 5 °C až 35 °C.
- Doporučuje se vždy baterii nabít, než dosáhne úplného minima (0 %).

Červená dioda signalizuje nabíjení baterie, zelená signalizuje baterii dobitou nebo odpojenou od nabíječky. Pokud červená dioda bliká, vyskytla se chyba. V takovém případě neprodleně vypojte nabíječku ze zásuvky a kontaktujte svého prodejce.

TYP BATERIE	DOBA NABÍJENÍ S NABÍJEČKOU 2A		DOBA NABÍJENÍ S NABÍJEČKOU 4A	
	50% -> 100%	0% -> 100%	50% -> 100%	0% -> 100%
400 Wh	3:45	6:00	1:45	3:00
500 Wh	4:15	7:30	2:00	3:30

Uskladnění

- Krátkodobé uskladnění – na suchém místě při pokojové teplotě.
- Dlouhodobé uskladnění (několik měsíců) - na suchém a chladném místě (5 °C) a udržujte baterii nabitou na přibližně 50 % kapacity (doporučuje se každé tři měsíce baterii nabít).
- Po 30 dnech nečinnosti baterie automaticky přechází do režimu hlubokého spánku. Pro její aktivaci baterii připojte na alespoň 5 vteřin na nabíječku.

Upozornění

- Používejte pouze originální nabíječku.
- Pokud dojde k otevření baterie či k použití jiné než originální nabíječky, zaniká záruka na baterii.
- Nevystavujte baterii či nabíječku vysokým teplotám, nadměrné vlhkosti či kapalinám.
- Pro pozemní přepravu samotné baterie používejte vždy jen originální certifikovanou lepenkovou krabici.
- Garantovaná kapacita baterie po dobu 2 let nebo do dosažení 1000 nabíjecích cyklů (dle toho, co nastane dříve) je nejméně 80 % původní kapacity.
- Každá baterie se časem vybíjí. Baterie, která je zcela vybitá a není dobíjena, může z důvodu samovolného vybíjení během 3 měsíců dosáhnout stavu tzv. přílišného vybití, které může vést k nefunkčnosti baterie. Na případ přílišného vybití se nevztahuje záruka na baterii.

ČASTO KLADENÉ OTÁZKY

1. Mohu používat elektrokoře, když prší?

Ano, koře je možné používat i v dešti. Koře splňuje požadavky stupně krytí IPX4.

2. Mohu jezdit na koře s vybitou baterií?

Ano, na koře můžete normálně jezdit, i když je baterie úplně vybitá (co nejdříve baterii dobijte).

3. Ovlivňuje teplota kapacitu baterie?

Při nízkých teplotách se baterie vybíjí rychleji. Pokud vyžadujete, aby byla baterie nabitá na maximum, skladujte ji před jízdou při pokojové teplotě.

4. Funguje osvětlení, pokud je baterie vybitá?

Ano, i když se baterie vybije (tzn. na ukazateli je 0 %), osvětlení je možné používat přibližně další 2 hodiny.

5. Jak vyměním duši nebo plášť?

U kol se středovým motorem je možné defekt opravit standardním způsobem. U kol s předním či zadním motorem je nutné před demontáží kola z rámu opatrně uvolnit a rozpojit kabel motoru. Doporučujeme však navštívit prodejce.

6. Jak mohu ovlivnit dojezd kola?

Dojezd kola závisí na mnoha okolnostech. Ovlivnit jej můžete např. nastavením stupně podpory, intenzitou šlapání, nastavením citlivosti torzního senzoru nebo hmotností zavazadel. Vliv na dojezd mohou mít také povětrnostní podmínky, profil trasy, stav cesty nebo tlak v pneumatikách.

7. Co mám dělat v případě, že koře neukazuje rychlost?

Zkontrolujte, zda je magnet (ten je umístěn v zadním náboji) ve vzdálenosti 1 – 15 mm od snímače rychlosti a blíže jednomu z jeho konců. Pokud problém přetrvává, kontaktujte prodejce.

TECHNICKÉ ÚDAJE

8. Je možné vypnout / zapnout systém v průběhu jízdy?

Ano, je to možné pomocí tlačítka On / Off na displeji nebo Key ringu. Pokud dojde k zapnutí systému v průběhu jízdy, dojde ke zpoždění podpory šlapání (asistence).

9. Mohu použít jinou než originální baterii?

Za žádných podmínek není dovoleno používat jinou než originální certifikovanou baterii Sport Drive.

10. Ovlivňuje moje kadence (frekvence šlapání) nějakým způsobem výkon motoru?

Ano, ale pouze v případě středového motoru, který dosahuje maximálního výkonu při kadenci přibližně 60-70 otáček za minutu.

11. Nějakou dobu se baterie nepoužívala a teď ji nelze zapnout, co dělat?

Po 30 dnech přejde baterie automaticky do režimu hlubokého spánku. Pro její aktivaci prosím zapojte baterii na přibližně 5 sekund do nabíječky.

Jmenovité napětí e-systému:	36 V
Maximální rychlost podpory šlapání:	25 km/h ± 10%
Podpora při chůzi:	nastavitelná až na 6 km/h
Typ displeje:	Grip / Compact / Square / Color
Hmotnost:	18 - 24 kg v závislosti na modelu (bez baterie)

Baterie, nabíječka

Umístění baterie:	spodní rámová trubka / nosič / integrovaná
Typ baterie:	Li-Ion baterie se jmenovitým napětím 36 V
Kapacita:	400 Wh, 500 Wh
Ukazatel stavu nabití:	4 LED indikátor na baterii / symbol baterie rozdělen na 5 polí
Ochrany:	přílišné vybití, přebití, nadproudová ochrana, přehřátí

Nabíječky

Vstupní parametry:	100 ~ 240 VAC, 50/60 Hz
Výstupní parametry:	41,5 V / standardní nabíječka 2 A / rychlá nabíječka 4 A
Doba nabití:	2,5 h - 7,5 h (dle nabíječky a typu baterie)

Motory

Druh:	Sport Drive M123 v předním náboji
Převodovka:	planetová převodovka s volnoběžkou
Typ:	motor BLDC (bezkartáčový, stejnosměrný proud)
Výkon:	jmenovitý 250 W (max. 330 W)
Použité středové složení:	NCTE SBBRF - otáčkový senzor

Druh:	Sport Drive M155 v zadním náboji
Převodovka:	planetová převodovka s volnoběžkou
Typ:	motor BLDC (bezkartáčový, stejnosměrný proud)
Výkon:	jmenovitý 250 W (max. 400 W pro otáčkový senzor, 500 W pro torzní senzor)
Použité středové složení:	NCTE SBBRF - otáčkový senzor

Druh:	Sport Drive MD250S středový motor
Typ:	BLDC motor (bezkartáčový, stejnosměrný proud)
Výkon:	jmenovitý 250 W (max. 500 W)
Použité středové složení:	torzní a otáčkový senzor integrovaný v motoru

OBSAH

1. Úvod	31
2. Popis elektrobicykla.....	32
3. Ovládanie elektrobicykla.....	35
4. Heslo.....	37
5. Podpora, jazdné vlastnosti a dojazd.....	37
6. Znižovanie výkonu	37
7. Batéria	38
8. Často kladené otázky.....	41
9. Technická špecifikácia	43

ÚVOD

Vážený zákazník,
práve ste sa stali majiteľom nového elektrobicykla (pedelec) s novým systémom pohonu Sport Drive, blahoželáme!
Bicykle typu pedelec sú elektrobicykle s podporou šliapania s pomocou elektromotora. Tieto elektrobicykle vrátane batérie sú vyrábané v súlade s normou EN15194:2017. Podpora šliapania je obmedzená do maximálnej rýchlosti 25 km/h.

Aby ste si mohli užiť jazdu na svojom elektrobicykli bez akýchkoľvek komplikácií a zaistili jeho správnu funkčnosť aj do budúcnosti, prečítajte si prosím dôkladne pred jeho prvým použitím tento manuál.

Návod na obsluhu vás prevedie základnými funkciami vášho elektrobicykla, jeho údržbou a dôležitými pravidlami, ktoré je potrebné dodržiavať, aby váš bicykel fungoval. Venujte, prosím, pozornosť najmä oddielu o manipulácii s batériou. Naša firma si zakladá na kvalite a funkčnosti všetkých súčastí aj celého systému, ale pre optimálny výkon elektrobicykla je zásadná pravidelná údržba. Prajeme vám veľa príjemných kilometrov s vaším novým elektrobicyklom!

POPIS ELEKTROBICYKLA

Nosičová batéria

1 - batéria, 2 - motor, 3 - displej, 4 - otáčkový senzor, torzný senzor, 5 - snímač rýchlosti, 6 - osvetlenie, 7 - nabíjací konektor, 8 - nabíjačka

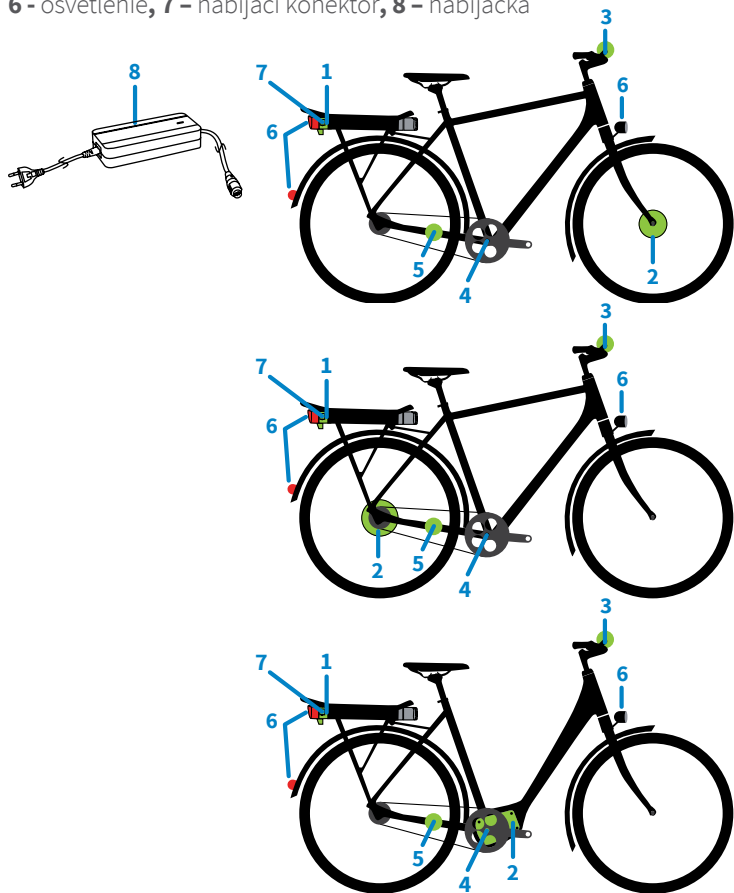

Polointegrovaná batéria

1 - batéria, 2 - motor, 3 - displej, 4 - otáčkový senzor, torzný senzor, 5 - snímač rýchlosti, 6 - osvetlenie, 7 - nabíjací konektor, 8 - nabíjačka

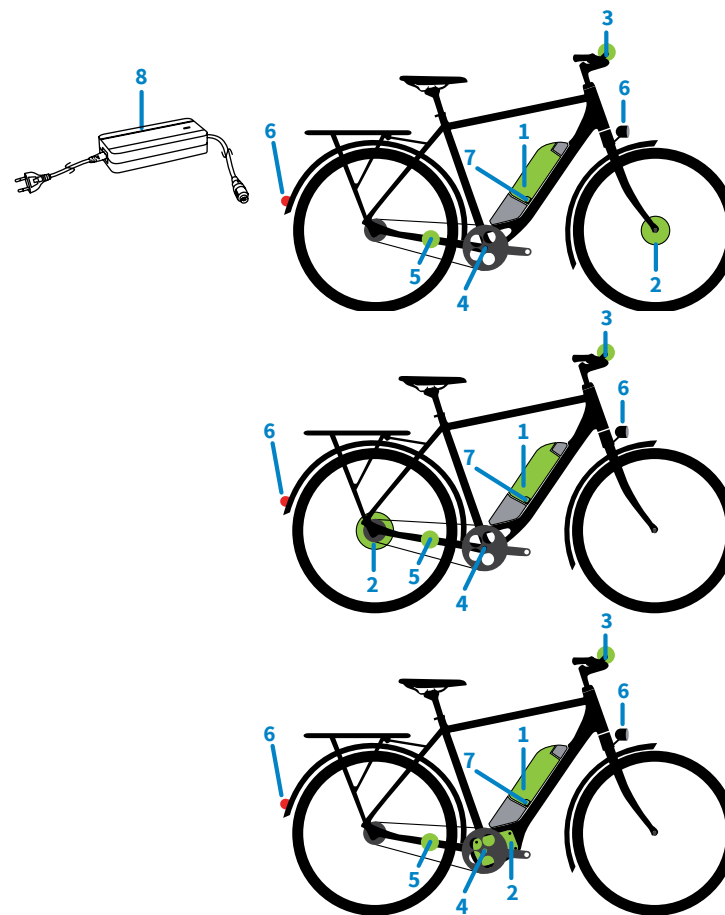

NABÍJAČKA	BATÉRIA	MOTOR	STREDOVÉ ZLOŽENIE	DISPLEJ	SNÍMAČ RÝCHLOSTI
štandardná 2 A / rýchla 4 A	400Wh 500Wh	v prednom náboji (M123)	otáčkový senzor	Grip / Compact / Square / Color	štandardný
		v zadnom náboji (M155)	otáčkový senzor		
		stredový motor (MD250S)	torzný senzor		

NABÍJAČKA	BATÉRIA	MOTOR	STREDOVÉ ZLOŽENIE	DISPLEJ	SNÍMAČ RÝCHLOSTI
štandardná 2 A / rýchla 4 A	400Wh 500Wh	v prednom náboji (M123)	otáčkový senzor	Grip / Compact / Square / Color	štandardný
		v zadnom náboji (M155)	otáčkový senzor		
		stredový motor (MD250S)	torzný senzor		

Integrovaná batéria

1 - batéria, 2 - motor, 3 - displej, 4 - otáčkový senzor, torzný senzor, 5 - snímač rýchlosti, 6 - osvetlenie, 7 - nabíjací konektor, 8 - nabíjačka

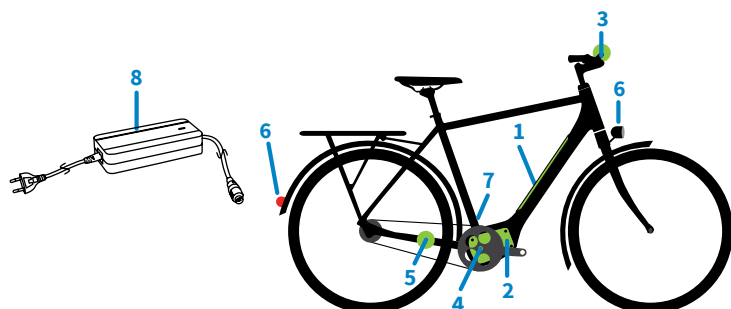

NABÍJAČKA	BATÉRIA	MOTOR	STREDOVÉ ZLOŽENIE	DISPLEJ	SNÍMAČ RÝCHLOSTI
štandardná 2 A / rýchla 4 A	400Wh 500Wh	stredový motor (MD250S)	torzný senzor	Grip / Compact / Square / Color	štandardný

OVLÁDANIE ELEKTROBICYKLA

1. Ako zapnúť a vypnúť elektrobicykel?

Elektrobicykel sa zapína stlačením tlačidla ON / OFF na displeji (Obr. 1), alebo na jeho ovládacom prvku Key-ring (Obr. 2). Po vložení batérie do bicykla sa systém zapne automaticky (s výnimkou Grip displeja, v tomto prípade je k aktivácii systému nutné stlačiť tlačidlo ON / OFF). V prípade neaktivity trvajúcej 10 minút sa bicykel automaticky vypne. Ak nepoužívame bicykel dlhšie ako 48 hodín, batéria sa z dôvodu úspory energie a predĺžení svojej životnosti automaticky prepne do režimu spánku. Ak chcete elektrobicykel opäť použiť, musíte aktivovať batériu stlačením tlačidla na indikátore batérie.

2. Ako nastaviť úroveň podpory šliapania?

Stlačením, alebo podržaním tlačidiel + alebo -. Počet úrovní podpory šliapania závisí od typu vášho elektrobicykla.

3. Ako zistiť stav nabitia batérie?

Na displeji je zobrazený stav nabitia batérie v podobe symbolu batérie. Ďalej je možné zistiť stav batérie pomocou indikátora stavu nabitia na batérii. Po stlačení tlačidla dôjde na niekoľko sekúnd k rozsvieteniu diód indikácie.

4. Ako sa ovláda funkcia INFO?

Pre výber informácie na displeji je možné použiť tlačidlo INFO na Key-ringu, v prípade Grip displeja podržaním tlačidla + (Obr. 1). Celkovú prejdenú vzdialenosť udáva položka ODO, položka TRP dennú vzdialenosť, AVS udáva priemernú rýchlosť a MAX maximálnu rýchlosť v priebehu jazdy (iba u displejov Square and Color). Na vynulovanie hodnôt TRP a AVS podržte tlačidlo INFO, v prípade Grip displeja podržte súčasne dobu 3 sekúnd tlačidlá + a -.

5. Ako zapnúť svetlá?

Ak elektrobicykel svetlá má, dôjde k ich zapnutiu/vypnutiu krátkym stlačením tlačidla *podpora počas chodze/osvetlenie*. Funkcia svetiel je dostupná približne ešte dve hodiny po tom, čo je už batéria vybitá (0%) a podpora šliapania deaktivovaná.

6. Ako aktivovať podporu tlače bicykla?

Podržaním tlačidla *podpora počas chodze/osvetlenie* dlhšie než 2 sekundy dôjde k aktivácii tejto podpory chôdze. Uvoľnením tlačidla dôjde k jej deaktivácii.

7. Ako nastaviť citlivosť torzného senzora? (iba pre stredový motor)

Citlivosť torzného senzora určuje silu šliapania, ktorá je potrebná na dosiahnutie určitého stupňa podpory motora. Súčasným podržaním tlačidiel + a - sa prepína medzi režimami Relax, Tourist a Sport. Režim Relax - cyklista vynakladá malú silu na šliapanie a využíva maximálnu podporu motora (táto funkcia nie je dostupná pre Grip displej).

Grip displej

- | | |
|--------------------------|--------------------------------------|
| 1) Ukazovateľ osvetlenia | a) ON/OFF |
| 2) Stupeň podpory | b) Podpora počas chodze / osvetlenie |
| 3) Aktuálny stav nabitia | c) Zvýšenie stupňa podpory |
| 4) Rýchlosť | d) Zníženie stupňa podpory |
| 5) INFO (ODO, TRP, AVS) | |
| 6) Servisný kľúč | |

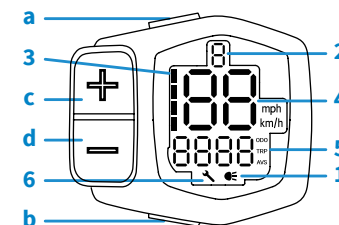

Obrázok 1 - Grip displej

Displeje Compact, Square a Color majú ovládacie tlačidlá umiestnené na ovládacom prvku Key-ring.

Ovládací prvok Key-ring

- a) ON / OFF
- b) INFO (ovládanie)
- c) Podpora počas chôdze / osvetlenie
- d) Zvýšenie stupňa podpory
- e) Zníženie stupňa podpory

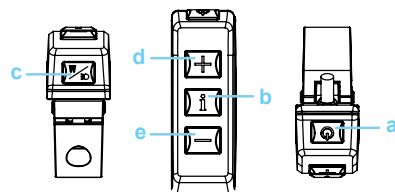

Obrázok 2 – Key-ring

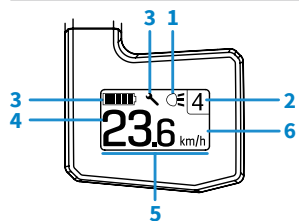

Obrázok 3 – Compact displej

Compact displej

- 1. Ukazovateľ osvetlenia
- 2. Stupeň podpory
- 3. Aktuálny stav nabitia
- 4. Rýchlosť
- 5. INFO (ODO, TRP, AVS)
- 6. Servisný kľúč

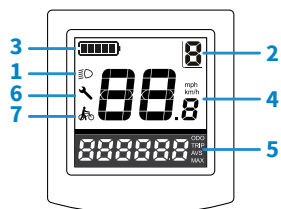

Obrázok 4 – Square displej

Square displej

- 1) Ukazovateľ osvetlenia
- 2) Stupeň podpory
- 3) Aktuálny stav nabitia
- 4) Rýchlosť
- 5) INFO (ODO, TRP, AVS, MAX)
- 6) Servisný kľúč
- 7) Ukazovateľ podpory počas chôdze

Color displej

- 1) Ukazovateľ osvetlenia
- 2) Stupeň podpory / ukazovateľ podpory počas chôdze
- 3) Aktuálny stav nabitia
- 4) Rýchlosť
- 5) INFO (ODO, TRP, AVS, MAX)
- 6) Servisný kľúč
- 7) Ukazovateľ USB
- 8) Kadencia
- 9) Výkon v %
- 10) USB kábel
- 11) Konektor pre USB kábel

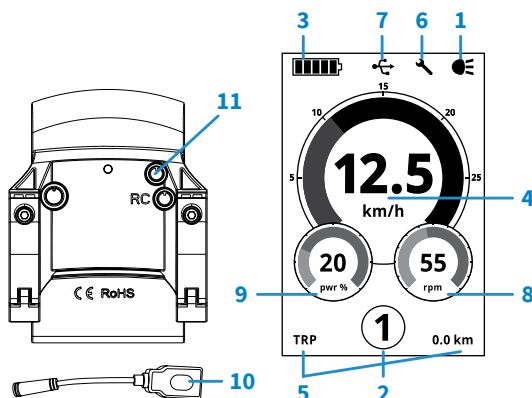

Obrázok 5 – Color displej

INDIKÁTOR SOC (počas jazdy môžete skontrolovať úroveň SOC na displeji)

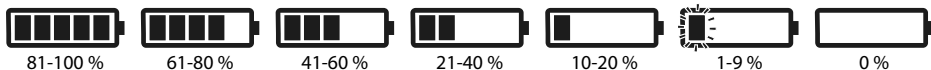

HESLO

Svoj elektrobicykel Sport Drive si môžete zabezpečiť pomocou hesla. V takom prípade je možné bicykel použiť iba po zadaní tohto hesla.

Ak si želáte zabezpečiť bicykel pomocou hesla, navštívte prosím svojho predajcu. S jeho pomocou môžete heslo tiež neskôr deaktivovať. Ak je nastavené zaheslovanie, elektrobicykel Sport Drive vás požiada o zadanie vami zvoleného trojčiferného číselného kódu.

Vybraný kód je možné zadať pomocou tlačidiel + a – na Key ringu, alebo na displeji (v prípade displeja Grip) a potvrdiť ho stlačením tlačidla podpora počas chôdze / osvetlenie. Heslo je vyžadované pri každom zapnutí bicykla.

PODPORA, JAZDNÉ VLASTNOSTI A DOJAZDY

K aktivácii elektrickej podpory je nutné začať šliapať. Motor sa uvedie do chodu prekonaním približne polovice otáčky kľuky (predajca môže nastavenie zmeniť). Úroveň podpory je v prípade otáčkového senzora riadená iba podľa nastaveného stupňa podpory a minimálnej nutnej kadencie. V prípade bicyklov s torzným sensorom je úroveň podpory daná podľa nastaveného stupňa podpory a úrovne sily vyvinutej na pedál. Podpora šliapania môže byť aktívna maximálne do rýchlosti 25 km/h (predajca môže maximálnu rýchlosť znížiť).

Upozornenie

V prípade zapnutia systému počas jazdy dôjde k odmlke zopnutia podpory šliapania. Pre rýchlejšie a jednoduchšie spustenie podpory pri ďalšom rozjazde je potrebné pred zastavením preradiť na nižší stupeň.

Ukazovateľ možného dojazdu s maximálnou podporou:

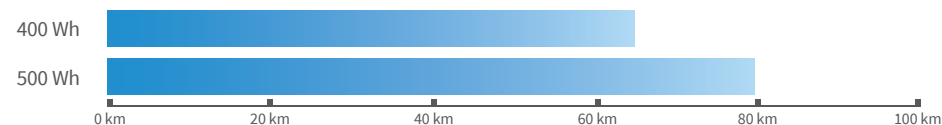

ZNIŽOVANIE VÝKONU

Aby ste sa vyhlí nepríjemnému prekvapeniu z náhlejšej straty podpory šliapania, keď sa stav nabitia batérie dostane na nulu (batéria je vybitá), začína Systém Sport Drive zvoľna znižovať výkon s predstihom už keď sa stav nabitia batérie dostane pod 10 %. To vám pripomenie, že batéria je takmer vybitá a súčasne sa tým zvýši zostávajúci dojazd.

BATÉRIA

Vloženie / vybratie nosičovej batérie

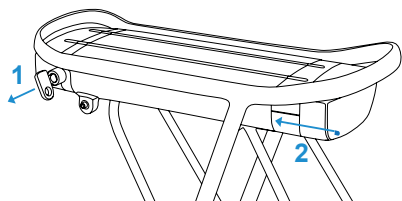

Obrázok 6 – Vloženie nosičovej batérie

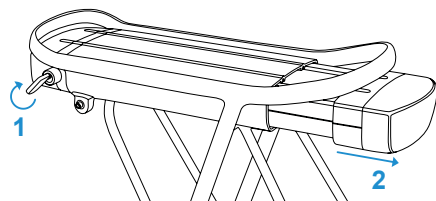

Obrázok 7 – Vybratie nosičovej batérie

Vloženie:

Vyberte kľúč zo zámku batérie. Vložte batériu do nosiča a zasuňte ju do správnej pozície (Obr. 6), pokiaľ neucítite / nepočujete cvaknutie.

Vybratie:

Vložte kľúč do zámku, otočte ním v smere hodinových ručičiek a vyberte batériu z nosiča (Obr. 7). Otočte kľúčom späť do zvislej polohy a vyberte ho.

Vloženie / vybratie batérie na dolnej rámovej rúrke

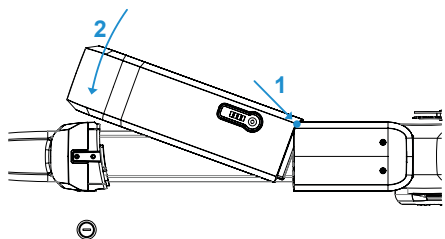

Obrázok 8 – Vloženie batérie na spodnej rámovej rúrke

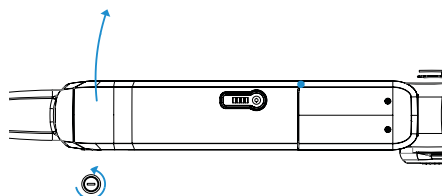

Obrázok 9 – Vybratie batérie na spodnej rámovej rúrke

Vloženie:

Vyberte kľúč zo zámku batérie. Vložte batériu do drážky v spodnej časti držiaka a zasuňte ju do zámku (Obr. 8), aby ste počuli / cítili cvaknutie.

Vybratie:

Vložte kľúč do zámku, otočte ním proti smeru hodinových ručičiek a vyberte batériu doprava v smere jazdy (Obr. 9). Pozor, aby nevypadla.

Vloženie / vybratie integrovanej batérie

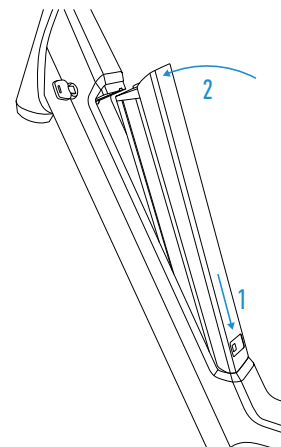

Obrázok 10 – Vloženie integrovanej batérie

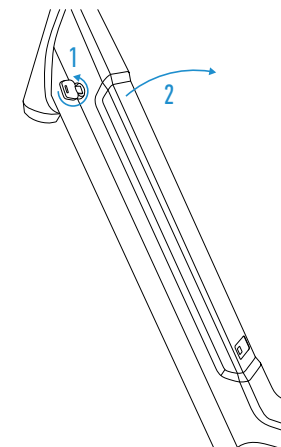

Obrázok 11 – Vybratie integrovanej batérie

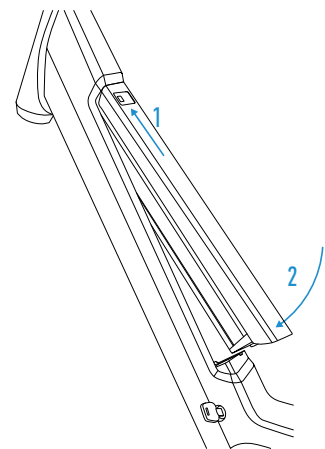

Obrázok 12 – Vloženie integrovanej batérie

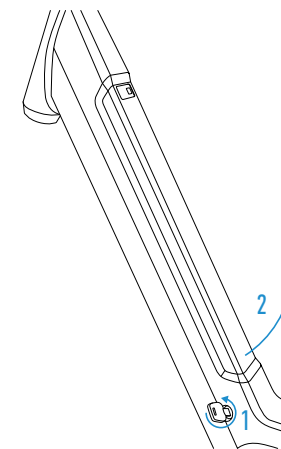

Obrázok 13 – Vybratie integrovanej batérie

Vloženie:

Vyberte kľúč zo zámku. Vložte batériu do rámu s kontaktmi dopredu (opačná strana než je zámok). Pohýbte s batériou, aby ste počuli cvaknutie na strane so zámkom (obrázky 10 a 12).

Vybratie:

Zasuňte kľúč do zámku, otočte ním proti smeru hodinových ručičiek a nadvihnite batériu obidvoma rukami, aby vám nespadla (Obr. 11 a 13).

Použitie

- Pred prvým použitím batériu nabite na 100 %.
- Odporúčaná teplota pre použitie batérie: -5 °C až 40 °C.
- Ukazovateľ stavu nabitia: 100 % - 0 % (pri 0 % je podpora deaktivovaná).

Nabíjanie

- Riadte sa bezpečnostnými pokynmi na nabíjačke.
- Nabíjanie je možné pri umiestnení batérie na elektrobicykli aj mimo neho.
- Nabíjačku používajte iba vo vnútorných priestoroch.
- Štandardné (2 A) pre dlhšiu životnosť, alebo rýchle (4 A) pre rýchlejšie nabíjanie batérie.
- Povolená teplota pre nabíjanie: 5 °C až 35 °C.
- Odporúča sa vždy batériu nabiť, než dosiahne úplného minima (0 %).

Červená dióda signalizuje proces nabíjania batérie, zelená signalizuje batériu nabitú, alebo odpojenú od nabíjačky. Ak červená dióda bliká, vyskytla sa chyba. V takom prípade ihneď odpojte nabíjačku zo zásuvky a kontaktujte svojho predajcu.

TYP BATÉRIE	ČAS NABÍJANIA S NABÍJAČKOU 2A		ČAS NABÍJANIA S NABÍJAČKOU 4A	
	50% -> 100%	0% -> 100%	50% -> 100%	0% -> 100%
400 Wh	3:45	6:00	1:45	3:00
500 Wh	4:15	7:30	2:00	3:30

Uskladnenie

- Krátkodobé uskladnenie – na suchom mieste pri izbovej teplote.
- Dlhodobé uskladnenie (niekoľko mesiacov) - na suchom a chladnom mieste (5 °C) a udržujte batériu nabitú na približne 50 % kapacity (odporúča sa každé tri mesiace batériu nabiť).
- Po 30 dňoch nečinnosti batéria automaticky prechádza do režimu hlbokého spánku. Pre aktiváciu batériu pripojte na nabíjačku aspoň na 5 sekúnd.

Upozornenie

- Používajte iba originálnu nabíjačku.
- Ak dôjde k otvoreniu batérie, alebo k použitiu inej než originálnej nabíjačky, zaniká záruka na batériu.
- Nevystavujte batériu alebo nabíjačku vysokým teplotám, nadmernej vlhkosti či kvapalinám.
- Pre pozemnú prepravu samostatnej batérie používajte vždy len originálnu certifikovanú lepenkovú krabicu.
- Garantovaná kapacita batérie po 2 rokov, alebo po dosiahnutí 1000 nabíjacích cyklov (podľa toho, čo nastane skôr) je najmenej 80 % pôvodnej kapacity.
- Každá batéria sa časom vybíja. Batéria, ktorá je úplne vybitá a nie je nabíjaná, môže z dôvodu samovolného vybíjania v priebehu 3 mesiacov dosiahnuť stavu tzv. nadmerného vybitia, ktoré môže spôsobiť nefunkčnosť batérie. Na prípad nadmerného vybitia sa nevzťahuje záruka na batériu.

ČASTO KLADENÉ OTÁZKY

1. Je možné používať elektrobicykel za dažďa?

Áno, bicykel je možné používať aj za dažďa. Bicykel spĺňa certifikáciu IPX4.

2. Je možné ísť na bicykli s vybitou batériou?

Áno, na bicykli môžete v prípade vybitej batérie bežne šliapať (čo najskôr batériu nabite).

3. Ovplyvňuje teplota kapacitu batérie?

Pri nižších teplotách kapacita batérie klesá rýchlejšie. V prípade požiadavky na maximálny dojazd odporúčame batériu pred jazdou skladovať pri izbovej teplote.

4. Bude fungovať osvetlenie, ak bude batéria vybitá?

Áno, osvetlenie bude fungovať aj v prípade, že batéria bude vybitá (indikuje 0 %). Svetlá budú svietiť aspoň ďalšie dve hodiny.

5. Ako na výmenu duše alebo pláštá?

V prípade bicyklov so stredovým motorom je možné defekt opraviť štandardným spôsobom. V prípade bicyklov s predným alebo zadným motorom je nutné pred vybratím kolesa z vidlice (rámu) opatrne uvoľniť kábel motora a rozpojiť ho. Odporúčame však navštíviť predajcu.

6. Ako môžem ovplyvniť dojazd bicykla?

Dojazd bicykla je vždy závislý od mnohých okolností. Ovplyvniť ho môžete napr. nastavením stupňa podpory motora, intenzitou šliapania, nastavením citlivosti torzného senzora alebo hmotnosťou batožiny. Ďalej majú vplyv taktiež poveternostné podmienky, profil trasy, povrch cesty alebo tlak v pneumatikách.

7. Čo mám robiť, keď bicykel neukazuje rýchlosť?

Skontrolujte správnu pozíciu magnetu voči snímaču rýchlosti umiestnenému v zadnom výplete (vo vzdialenosti 1 – 15 mm od snímača rýchlosti a bližšie jednému z jeho koncov). V prípade pretrvávajúceho problému kontaktujte svojho predajcu.

TECHNICKÁ ŠPECIFIKÁCIA

8. Je možné vypnúť / zapnúť systém počas jazdy?

Áno, je to možné pomocou tlačidla ON / OFF na displeji alebo Key ringu. V prípade zapnutia systému počas jazdy dôjde k odmlke zopnutia podpory šliapania.

9. Je možné použiť inú batériu než originálnu?

Za žiadnych okolností sa nesmie používať iná batéria než originálna certifikovaná batéria Sport Drive.

10. Má kadencia (frekvencia šliapania) vplyv na výkon motora?

Áno, ale iba v prípade stredového motora, ktorý dosahuje maximálny výkon pri kadencii približne 60 - 70 otáčok za minútu.

11. Čo robiť, ak sa nejaký čas batéria nepoužívala a teraz ju nie je možné zapnúť?

Po 30 dňoch prejde batéria automaticky do režimu hlbokého spánku. K jej aktivácii prosím zapojte batériu na približne 5 sekúnd do nabíjačky.

Nominálne napätie e-systému:	36 V
Maximálna rýchlosť podpory šliapania:	25 km/h \pm 10%
Podpora tlačenia:	nastaviteľná do 6 km/h
Typ displeja:	Grip / Compact / Square / Color
Hmotnosť:	18 - 24 kg v závislosti od modelu (bez batérie)
Batéria, nabíjací adaptér	
Umiestnenie batérie:	dolná rámová rúrka / nosič / integrovaná
Typ batérie:	batériový modul Li-Ion nominálne napätie 36 V
Kapacita:	400 Wh, 500 Wh
Indikátor úrovne nabitia:	4 LED indikátor na batérii / symbol batérie je rozdelený do piatich políčok
Ochrany:	podbitie, prebitie, skrat, prehriatie
Nabíjačky	
Vstupné parametre:	100 ~ 240 VAC, 50/60 Hz
Výstupné parametre:	41,5 V / štandardná nabíjačka 2 A / rýchla nabíjačka 4 A
Nabíjacie časy:	2,5 h - 7,5 h (podľa nabíjačky a typu batérie)
Motory	
Druh:	Sport Drive M123 v prednom náboji
Prevodovka:	planetárna prevodovka s voľnokolečkom
Typ:	motor BLDC (bezkefový, jednosmerný)
Výkon:	nominálny 250 W (max. 330 W)
Použitie stredové zloženie:	NCTE SBBRF - otáčkový senzor
Druh:	Sport Drive M155 v zadnom náboji
Prevodovka:	planetová prevodovka s voľnokolečkom
Typ:	motor BLDC (bezkefový, jednosmerný)
Výkon:	nominálny 250 W (max. 400 W pre otáčkový senzor, 500 W pre torzný senzor)
Použitie stredové zloženie:	NCTE SBBRF - otáčkový senzor
Druh:	Sport Drive MD250S stredový motor
Typ:	BLDC motor (bezkefový, jednosmerný)
Výkon:	nominálny 250 W (max. 500 W)
Použitie stredové zloženie:	torzný a otáčkový senzor integrovaný vnútri motora

SPIS TREŚCI

1. Wprowadzenie	45
2. Opis roweru elektrycznego	46
3. Sterowanie	49
4. Hasło.....	51
5. Wspomaganie, właściwości jezdne i dystansy	51
6. Obniżanie mocy	51
7. Bateria	52
8. Często zadawane pytania	55
9. Specyfikacja techniczna	57

WPROWADZENIE

Szanowny Kliencie,
właśnie stałeś się właścicielem nowego roweru elektrycznego (pedelec) z nowym systemem napędu Sport Drive, gratulujemy!
Rowery typu PEDELEC są rowerami elektrycznymi, w których pedałowanie wspomagane jest przez silnik elektryczny. Rowery elektryczne wraz z baterią produkowane są zgodnie z normą EN15194:2017. Wspomaganie pedałowania jest ograniczone do maksymalnej prędkości 25 km/h.

W celu bezproblemowego czerpania przyjemności z jazdy rowerem elektrycznym i zabezpieczenia jego prawidłowego funkcjonowania również w przyszłości, należy dokładnie przeczytać niniejszą instrukcję.

Instrukcja obsługi pozwoli zapoznać się z podstawowymi funkcjami roweru, jego konserwacją oraz istotnymi zasadami, których trzeba przestrzegać. Szczególną uwagę należy poświęcić zwłaszcza części dotyczącej obchodzenia się z baterią. Nasza firma dba o jakość i funkcjonalność zarówno wszystkich części składowych jak i całego systemu, jednak to regularne przeglądy i konserwacja są niezbędne dla optymalnej pracy roweru.

Życzymy wielu przyjemnych kilometrów z nowym rowerem elektrycznym!

OPIS ROWERU ELEKTRYCZNEGO

Bateria bagażnikowa

1 - bateria, 2 - silnik, 3 - wyświetlacz, 4 - czujnik obrotowy, czujnik skrętny, 5 - czujnik prędkości, 6 - światła, 7 - wtyczka ładowarki, 8 - ładowarka

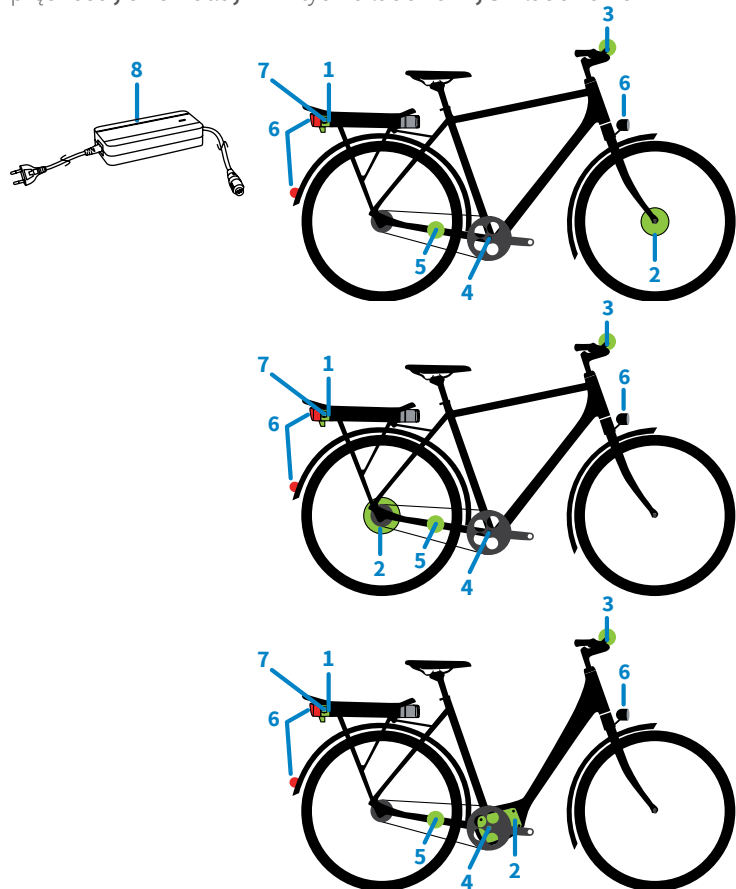

ŁADOWARKA	BATERIA	SILNIK	ZESTAW CENTRALNY	WYŚWIETLACZ	CZUJNIK PRĘDKOŚCI
standardowa 2 A / szybka 4 A	400Wh 500Wh	w piaście przedniej (M123)	czujnik obrotowy	Grip / Compact / Square / Color	standardowy
		w piaście tylnej (M155)	czujnik obrotowy		
		silnik centralny (MD250S)	czujnik skrętny		

Bateria częściowo zintegrowana

1 - bateria, 2 - silnik, 3 - wyświetlacz, 4 - czujnik obrotowy, czujnik skrętny, 5 - czujnik prędkości, 6 - światła, 7 - wtyczka ładowarki, 8 - ładowarka

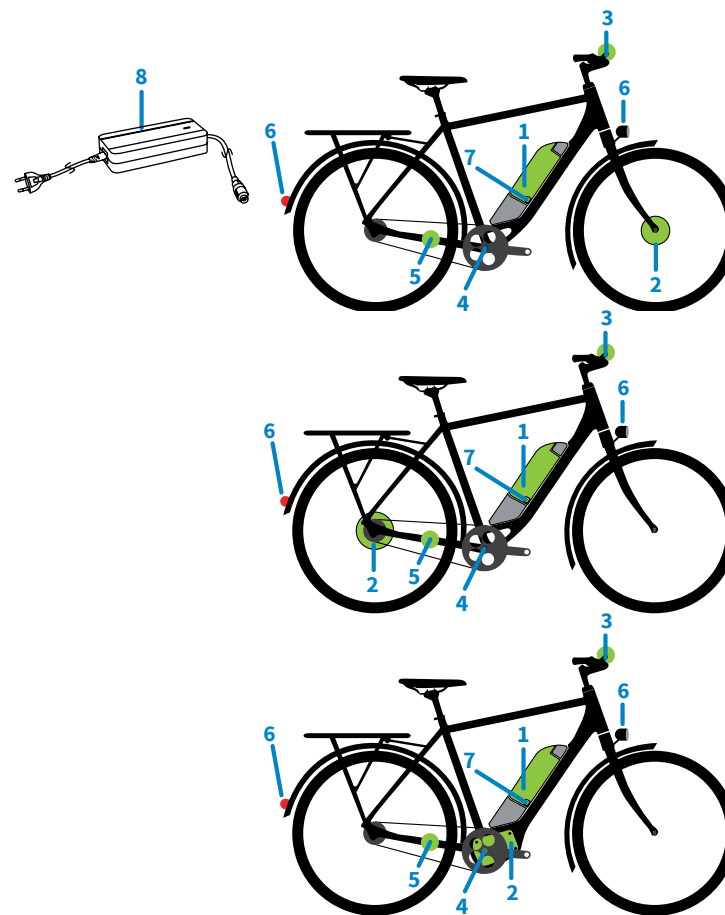

ŁADOWARKA	BATERIA	SILNIK	ZESTAW CENTRALNY	WYŚWIETLACZ	CZUJNIK PRĘDKOŚCI
standardowa 2 A / szybka 4 A	400Wh 500Wh	w piaście przedniej (M123)	czujnik obrotowy	Grip / Compact / Square / Color	standardowy
		w piaście tylnej (M155)	czujnik obrotowy		
		silnik centralny (MD250S)	czujnik skrętny		

Bateria zintegrowana

1 - bateria, 2 - silnik, 3 - wyświetlacz, 4 - czujnik obrotowy, czujnik skrętny, 5 - czujnik prędkości, 6 - światła, 7 - wtyczka ładowarki, 8 - ładowarka

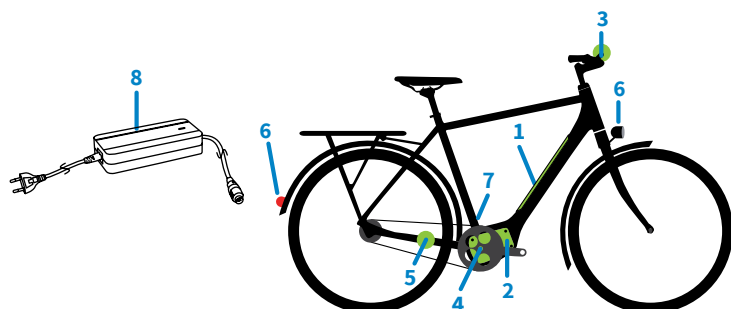

ŁADOWARKA	BATERIA	SILNIK	ZESTAW CENTRALNY	WYŚWIETLACZ	CZUJNIK PRĘDKOŚCI
standardowa 2 A / szybka 4 A	400Wh 500Wh	silnik centralny (MD250S)	czujnik skrętny	Grip / Compact / Square / Color	standardowy

STEROWANIE

1. W jaki sposób włączyć i wyłączyć rower?

Rower elektryczny włącza się poprzez naciśnięcie przycisku ON / OFF na wyświetlaczu (Obr. 1) lub na jego na elemencie sterującym Key ring (Obr. 2). Po włożeniu baterii do roweru nastąpi automatyczne włączenie systemu (z wyjątkiem wyświetlacza Grip, w tym przypadku w celu aktywacji systemu należy wcisnąć przycisk ON / OFF). Po 10-minutowym braku aktywności system zostanie wyłączony automatycznie. Jeśli rower nie będzie używany przez ponad 48 godzin, bateria automatycznie przełączy się w tryb uśpienia w celu oszczędności energii i wydłużenia okresu eksploatacji. W przypadku ponownego użycia roweru, należy uruchomić baterię poprzez naciśnięcie przycisku na wskaźniku baterii.

2. W jaki sposób ustawić poziomy wspomaganie pedałowania?

Naciskając lub przytrzymując przyciski + lub -. Liczba poziomów wspomagania podczas pedałowania zależy od typu roweru elektrycznego.

3. W jaki sposób sprawdzić stan naładowania baterii?

Na wyświetlaczu można śledzić stan naładowania baterii pokazany jako symbol baterii. Ponadto można orientacyjnie sprawdzić stan baterii za pomocą wskaźnika stanu naładowania umieszczonego na baterii. Po naciśnięciu przycisku diody wskaźnika zaświecą się na kilka sekund.

4. W jaki sposób sterować funkcjami INFO?

W celu wybrania informacji na wyświetlaczu należy użyć przycisku INFO na Key ringu, natomiast w przypadku wyświetlacza Grip należy przytrzymać przycisk + (Obr. 1). Pozycja ODO podaje łączną odległość przebytą przez rower, TRP podaje odległość przebytą w ciągu dnia, AVS podaje średnią prędkość, a MAX maksymalną prędkość osiągniętą podczas jazdy (wyłącznie na wyświetlaczach Square i Color). W celu wyzerowania wartości TRP i AVS należy przytrzymać przycisk INFO, w przypadku wyświetlacza Grip należy przez 3 sekundy równocześnie przytrzymać przycisk + i -.

5. W jaki sposób włączyć światła?

Ak elektrobicykel svetlá má, dôjde k ich zapnutiu/vypnutiu krátkym stlačením tlačidla *wspomaganie podczas pchania / światła*. Funkcia svetiel je dostupná približne ešte dve hodiny po tom, čo je už batéria vybitá (0 %) a podpora šliapania deaktivovaná.

6. W jaki sposób aktywować wspomaganie podczas pchania roweru?

Przytrzymanie przycisku *wspomaganie podczas pchania / światła* przez ponad 2 sekundy spowoduje aktywację wspomagania podczas pchania, a zwolnienie przycisku jego natychmiastową dezaktywację.

7. Jak ustawić czułość czujnika skrętnego? (tylko w przypadku silnika centralnego)

Czułość silnika centralnego określa siłę pedałowania potrzebną do osiągnięcia określonego poziomu wspomagania silnika. Równoczesne przytrzymanie przycisków + i - powoduje przełączenie pomiędzy trybami Relax, Tourist a Sport. Tryb Relax – rowerzysta używa małej siły do pedałowania i korzysta z maksymalnego wspomagania silnika (funkcja ta nie jest dostępna dla wyświetlacza Grip).

Wyświetlacz Grip

- | | |
|------------------------------|--|
| 1) Wskaźnik świateł | a) ON/OFF |
| 2) Poziom wspomaganie | b) Wspomaganie podczas pchania / światła |
| 3) Aktualny stan naładowania | c) Zwiększenie poziomu wspomaganie |
| 4) Prędkość | d) Zmniejszenie poziomu wspomaganie |
| 5) INFO (ODO, TRP, AVS) | |
| 6) Klucz serwisowy | |

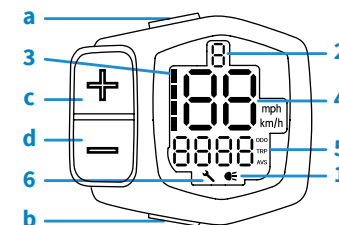

Obrazek 1 – Wyświetlacz Grip

W wyświetlaczach Compact, Square i Color przyciski sterujące znajdują się na elemencie sterującym Key ring.

Element sterujący Key ring

- a) ON / OFF
- b) INFO (sterowanie)
- c) Wspomaganie podczas pchania / światła
- d) Zwiększenie poziomu wspomagania
- e) Zmniejszenie poziomu wspomagania

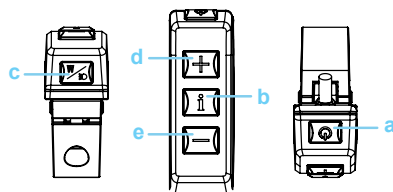

Obrazek 2 - Key ring

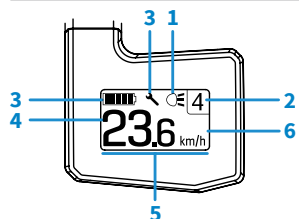

Obrazek 3 - Wyświetlacz Compact

Wyświetlacz Compact

- 1. Wskaźnik świateł
- 2. Poziom wspomagania
- 3. Aktualny stan naładowania
- 4. Prędkość
- 5. INFO (ODO, TRP, AVS)
- 6. Klucz serwisowy

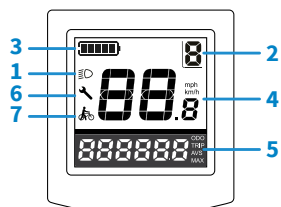

Obrazek 4 - Wyświetlacz Square

Wyświetlacz Square

- 1) Wskaźnik świateł
- 2) Poziom wspomagania
- 3) Aktualny stan naładowania
- 4) Prędkość
- 5) INFO (ODO, TRP, AVS, MAX)
- 6) Klucz serwisowy
- 7) Wskaźnik wspomagania podczas pchania

Wyświetlacz Color

- 1) Wskaźnik świateł
- 2) Poziom wspomagania / wskaźnik wspomagania podczas pchania
- 3) Aktualny stan naładowania
- 4) Prędkość
- 5) INFO (ODO, TRP, AVS, MAX)
- 6) Klucz serwisowy
- 7) Wskaźnik USB
- 8) Kadencja
- 9) Moc v %
- 10) USB kabel
- 11) Konektor dla kabla USB

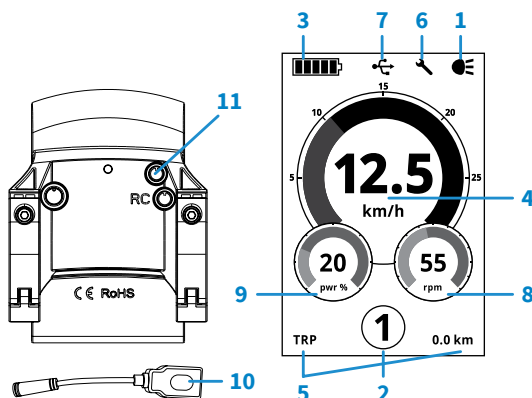

Obrazek 5 - Wyświetlacz Color

Wskaźnik SOC (możesz sprawdzić poziom SOC na wyświetlaczu podczas jazdy)

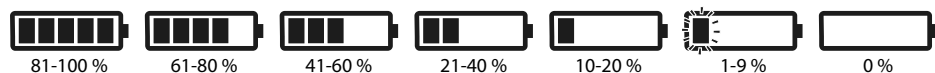

HASŁO

Swoj rower elektryczny Sport Drive możesz zabezpieczyć za pomocą hasła. W takim przypadku rower może być używany tylko po wprowadzeniu tego hasła. Jeśli chcesz zabezpieczyć rower za pomocą hasła, odwiedź sprzedawcę. Z jego pomocą możesz później także dezaktywować hasło. Jeśli została ustawiona ochrona hasłem, rower elektryczny Sport Drive poprosi o wprowadzenie trzycyfrowego kodu numerycznego, który wybrałeś. Wybrany kod można wprowadzić za pomocą przycisków + i - na Key ringu lub wyświetlaczu (w przypadku wyświetlacza Grip) i potwierdzić go naciskając przycisk „wspomaganie podczas pchania / światła”. Hasło jest wymagane przy każdym włączeniu roweru.

WSPOMAGANIE, WŁAŚCIWOŚCI JEZDNE I DYSTANSY

Aby uruchomić wspomaganie elektryczne należy zacząć pedałować. Silnik uruchomi się po wykonaniu około pół obrotu korby (sprzedawca może zmienić ustawienie). Poziom wspomagania pedałowania w rowerach z czujnikiem obrotowym jest sterowany tylko poprzez sterowanie poziomem wspomagania oraz minimalną konieczną kadencją pedałowania. Wspomaganie pedałowania jest ograniczone do maksymalnej prędkości 25 km/h (sprzedawca może obniżyć tę maksymalną prędkość).

Uwaga

W przypadku włączenia systemu dopiero podczas jazdy nastąpi krótkie opóźnienie uruchomienia wspomagania pedałowania. W celu szybszego i łatwiejszego uruchomienia wspomagania przy następnym uruchomieniu konieczne jest przejście na niższy bieg przed zatrzymaniem.

Wskaźnik możliwego dystansu z maksymalnym wspomaganiem:

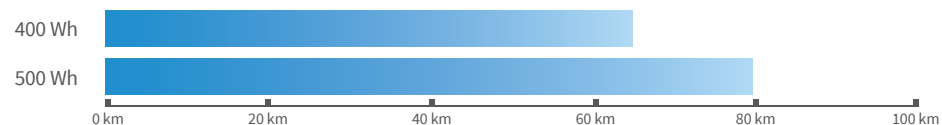

OBNIŻANIE MOCY

Aby nie doszło do zaskoczenia nagłą utratą wspomagania pedałowania, gdy stan naładowania baterii wyniesie zero (bateria jest rozładowana), system Sport Drive zaczyna obniżać moc z wyprzedzeniem, gdy stan naładowania baterii znajdzie się poniżej 10%. To znak, że bateria jest prawie rozładowana a jednocześnie zwiększy się tym samym pozostały dystans.

BATERIA

Włożenie / Wyjęcie baterii bagażnikowej

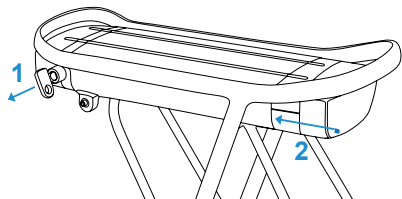

Obrazek 6 – Włożenie baterii bagażnikowej

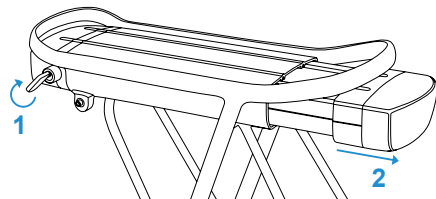

Obrazek 7 – Wyjęcie baterii bagażnikowej

Włożenie:

Wsuń klucz z blokady baterii. Włóż baterię do bagażnika i wsuwaj ją do właściwej pozycji (Obr. 6), dopóki nie usłyszysz kliknięcia.

Wyjęcie:

Wsuń klucz do blokady, obróć nim w kierunku wskazówek zegara i wyjmij baterię z bagażnika (Obr. 7). Przekręć klucz z powrotem do pozycji pionowej, a następnie wyjmij go.

Włożenie / Wyjęcie baterii na dolnej rurze ramy

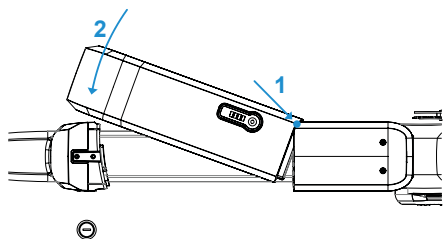

Obrazek 8 – Włożenie baterii na dolnej rurze ramy

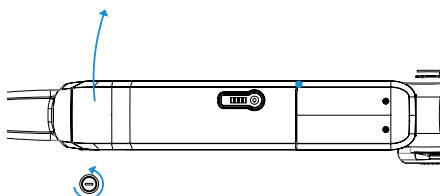

Obrazek 9 – Wyjęcie baterii na dolnej rurze ramy

Włożenie:

Wsuń klucz z blokady baterii. Włóż baterię do rowku w spodniej części uchwytu i wsuwaj ją w blokadę (Obr. 8), tak aby usłyszeć / poczuć kliknięcie.

Wyjęcie:

Włóż klucz do blokady, obróć nim w przeciwnym kierunku do ruchu wskazówek zegara i wyjmij baterię w prawo (Obr. 9) do kierunku jazdy (Obr. 9). Należy uważać, żeby nie wypadła.

Włożenie / wyjęcie zintegrowanej baterii

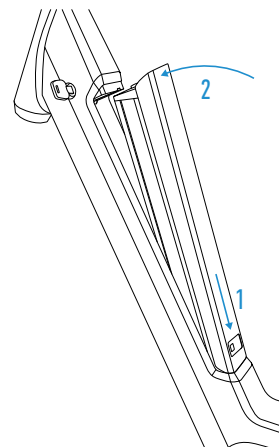

Obrazek 10 – Włożenie zintegrowanej baterii

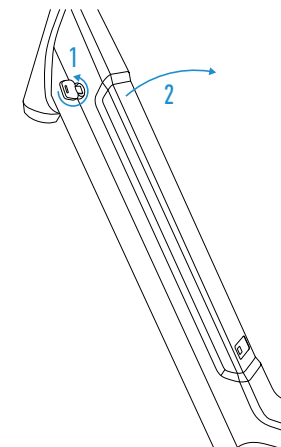

Obrazek 11 – Wyjęcie zintegrowanej baterii

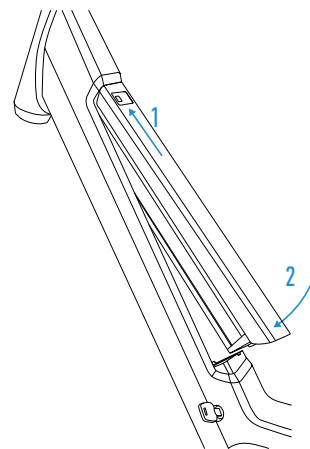

Obrazek 12 – Włożenie zintegrowanej baterii

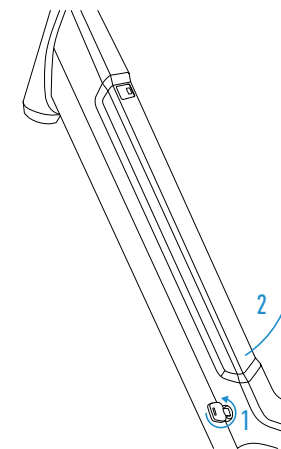

Obrazek 13 – Wyjęcie zintegrowanej baterii

Włożenie:

Wsuń klucz z blokady baterii. Włóż baterię na ramę stykami skierowanymi do przodu (przeciwna strona do blokady). Poruszaj baterią, dopóki nie usłyszysz kliknięcia pod drugiej stronie z blokadą (obrazki 10 i 12).

Vybratie:

Włóż klucz do blokady, obróć nim w przeciwnym kierunku do ruchu wskazówek zegara i podźwignij baterię obiema rękami, tak żeby nie doszło do jej upuszczenia (Obr. 11 i 13).

Użytkowanie

- Przed pierwszym zastosowaniem baterię należy naładować na 100 %.
- Zalecany zakres temperatur do użytkowania baterii: od -5 °C do 40 °C.
- Wskazywanie stanu naładowania: 100 % - 0 % (w przypadku 0% następuje dezaktywacja wspomagania).

Ładowanie

- Stosuj się do instrukcji bezpieczeństwa na ładowarce.
- Ładowanie jest możliwe, gdy bateria umieszczona jest na rowerze elektrycznym, a także poza nim.
- Ładowarki należy używać wyłącznie w pomieszczeniach zamkniętych.
- Standardowa (2A) dla dłuższej żywotności, lub szybka (4A) dla szybszego naładowania baterii.
- Dopuszczalna temperatura ładowania: od 5 °C do 35 °C.
- Zalecane jest ładowanie baterii zawsze przed osiągnięciem pełnego minimum (0 %).

Czerwona dioda wskazuje ładowanie baterii, a zielona sygnalizuje baterię naładowaną lub odłączoną od ładowarki. Jeśli czerwona dioda miga, wystąpił błąd. W takim przypadku należy niezwłocznie odłączyć ładowarkę z gniazda wtykowego i skontaktować się ze swoim sprzedawcą.

TYP BATERII	CZAS ŁADOWANIA ŁADOWARKĄ 2 A		CZAS ŁADOWANIA ŁADOWARKĄ 4A	
	50% -> 100%	0% -> 100%	50% -> 100%	0% -> 100%
400 Wh	3:45	6:00	1:45	3:00
500 Wh	4:15	7:30	2:00	3:30

Przechowywanie

- Przechowywanie krótkookresowe - w suchym miejscu, temperaturze pokojowej.
- Przechowywanie długookresowe (kilka miesięcy) – w suchym i chłodnym (5°C) pomieszczeniu, naładowanie baterii na poziomie ok. 50% pojemności (zalecane naładowanie baterii raz na trzy miesiące).
- Po 30 dniach nieużywania bateria automatycznie przechodzi do trybu głębokiego uśpienia. W celu jej aktywowania podłącz baterię do ładowarki na co najmniej 5 sekund.

Uwaga

- Do ładowania baterii używaj wyłącznie oryginalnej ładowarki.
- W przypadku otwarcia baterii lub wykorzystania ładowarki innej niż oryginalna, gwarancja na baterię wygasa.
- Unikaj narażania baterii i ładowarki na oddziaływanie wysokich temperatur, nadmiernej wilgotności i cieczy.
- Do transportu ładowego samej baterii używaj wyłącznie oryginalnego certyfikowanego pudła kartonowego.
- Gwarantowana pojemność po 2 latach lub osiągnięciu 1000 cykli ładowania (w zależności od tego, co nastąpi wcześniej) wynosi co najmniej 80% pierwotnej pojemności.
- Każda bateria się z czasem rozładowuje. Bateria, która jest całkowicie rozładowana i nie jest dotadowywana, może w ciągu trzech miesięcy osiągnąć stan tak zwanego nadmiernego rozładowania, który może prowadzić do tego, że bateria przestanie działać. W przypadku nadmiernego rozładowania nie stosuje się gwarancji na baterię.

CZĘSTO ZADAWANE PYTANIA

1. Czy można używać roweru podczas deszczu?

Tak, rower może być używany również podczas deszczu. Rower spełnia certyfikację ochrony IPX4.

2. Czy można jechać na rowerze z rozładowaną baterią?

Tak, w razie rozładowanej baterii na rowerze można normalnie pedałować (jak najszybciej doładować baterię).

3. Czy temperatura wpływa na pojemność baterii?

W niższych temperaturach pojemność baterii zmniejsza się szybciej. W przypadku wymogu maksymalnego naładowania zalecamy przechowywanie baterii przed jazdą w temperaturze pokojowej.

4. Czy w przypadku rozładowania baterii oświetlenie będzie działać?

Tak, oświetlenie będzie działać również w przypadku, gdy bateria będzie rozładowana (tzn. na wskaźniku jest 0 %). Światła powinny świecić jeszcze przez co najmniej kolejne dwie godziny.

5. Jak wymienić dętkę lub oponę?

Defekt można naprawić w sposób standardowy w przypadku rowerów z silnikiem centralnym. W przypadku rowerów z przednim lub tylnym silnikiem konieczne jest przed wyjęciem koła z widełek/ramy delikatne poluzowanie kabla silnika oraz jego odłączenie. Jednakże zalecamy kontakt ze sprzedawcą.

6. W jaki sposób mogą wpłynąć na zasięg roweru?

Zasięg roweru zależy od wielu okoliczności. Wpłynąć na niego możesz np. poprzez ustawienie poziomu wspomagania silnika, napięcie pedałowania, ustawienie czułości czujnika skrętnego bądź ciężaru bagaży. Wpływ mają też warunki atmosferyczne, profil trasy, stan nawierzchni drogi lub ciśnienie w oponach.

7. Co należy zrobić, gdy rower nie wskazuje prędkości?

Sprawdź, czy magnes (umieszczony w tylnej piaście) znajduje się w odległości 1 – 15 mm od czujnika prędkości i bliżej jednego z jego końców. Jeżeli problem będzie trwał nadal, należy skontaktować się ze swoim sprzedawcą.

SPECYFIKACJA TECHNICZNA

8. Czy można wyłączyć / włączyć system podczas jazdy?

Tak, jest to możliwe za pomocą przycisku ON / OFF na wyświetlaczu lub Key ringu. W przypadku włączenia systemu podczas jazdy nastąpi opóźnienie uruchomienia wspomagania pedałowania (asistence).

9. Czy można użyć innej, nieoryginalnej baterii?

W żadnym przypadku nie wolno użyć baterii innej niż oryginalnej certyfikowanej baterii Sport Drive.

10. Czy kadencja (częstotliwość pedałowania) ma wpływ na moc silnika?

Tak, jednak tylko w przypadku silnika centralnego, który osiąga moc maksymalną podczas kadencji około 60 – 70 obrotów na minutę.

11. Przez jakiś czas bateria nie była używana, a teraz nie da się jej włączyć, co robić?

Po upływie 30 dni bateria automatycznie przejdzie do trybu głębokiego uśpienia. W celu jej aktywacji należy podłączyć baterię do ładowarki na około 5 sekund.

Napięcie znamionowe e-systemu:	36 V
Maksymalna prędkość wspomagania pedałowania:	25 km/h ± 10%
Wspomaganie podczas pchania:	Możliwe do ustawienia aż do 6 km/h
Typ wyświetlacza:	Grip / Compact / Square / Color
Masa:	18 - 24 kg w zależności od modelu (bez baterii)
Bateria, ładowarka	
Umieszczenie baterii:	dolna rura ramy / bagażnik / zintegrowana
Typ baterii:	Li-Ion bateria z napięciem znamionowym 36 V
Pojemność:	400 Wh, 500 Wh
Wskaźnik poziomu naładowania:	Wskaźnik 4 LED na baterii / symbol baterii jest podzielony na 5 słupków
Rodzaje ochrony:	niedoładowanie, przeładowanie, zwarcie, przegrzanie
Ładowarki	
Parametry wejściowe:	100 ~ 240 VAC, 50/60 Hz
Parametry wyjściowe:	41,5 V / standardowa ładowarka 2 A / szybka ładowarka 4 A
Czas ładowania:	2,5 h - 7,5 h (zależny od ładowarki i typu baterii)
Silniki	
Rodzaj:	Sport Drive M123 w przedniej piaście
Przekładnia:	planetarna prevodovka s volnokolečkom
Typ:	silnik BLDC (bezszytkowy, prąd stały)
Moc:	znamionowa 250 W (max. 330 W)
Zastosowany zestaw centralny:	NCTE SBRRF – czujnik obrotowy
Rodzaj:	Sport Drive M155 w tylnej piaście
Przekładnia:	przekładnia planetarna z wolnobiegiem
Typ:	silnik BLDC (bezszytkowy, prąd stały)
Moc:	znamionowa 250 W (max. 400 W dla czujnika obrotowego, 500 W dla czujnika skrętnego)
Zastosowany zestaw centralny:	NCTE SBRRF - czujnik obrotowy
Rodzaj:	Sport Drive MD250S silnik centralny
Typ:	silnik BLDC (bezszytkowy, prąd stały)
Moc:	znamionowa 250 W (max. 500 W)
Zastosowany zestaw centralny:	Czujnik skrętny i czujnik obrotowy zintegrowany w silniku

SOMMAIRE

1. Introduction.....	59
2. Description du vélo électrique	60
3. Commandes	63
4. Mot de passe.....	65
5. Assistance, caractéristiques de déplacement et distances ...	65
6. Réduction de puissance	65
7. Batterie.....	66
8. FAQ.....	69
9. Spécifications techniques	71

INTRODUCTION

Cher Client,
Félicitations! Vous venez d'acquérir un nouveau vélo électrique Sport Drive (pedelec). Les vélos électriques pedelec sont des vélos équipés d'un moteur électrique facilitant le pédalage. Ces vélos électriques, y compris les batteries, sont fabriqués en conformité avec les standards de la norme EN 15194:2017. L'assistance électrique est limitée à une vitesse de 25 km/h.

Pour profiter de votre vélo électrique sans aucune complication et le conserver performant dans le futur, lisez attentivement ce manuel avant votre première utilisation.

Ce manuel d'utilisation vous donne une description des fonctions de base du vélo, de son entretien et des informations importantes qu'il vous est nécessaire de connaître. Veuillez accorder une attention particulière au chapitre relatif à la batterie. Notre société accorde une grande importance à la qualité et la fonctionnalité des différents composants et du système dans son ensemble. Une maintenance régulière du vélo lui assurera une puissance optimale.

Nous vous souhaitons beaucoup kilomètres agréables avec votre nouveau vélo Sport Drive.

DESCRIPTION DU VÉLO ÉLECTRIQUE

La batterie porte-bagages

1 - batterie, 2 - moteur, 3 - écran, 4 - capteur de rotation/couple, 5 - capteur de vitesse, 6 - phares, 7 - connecteur du chargeur, 8 - chargeur

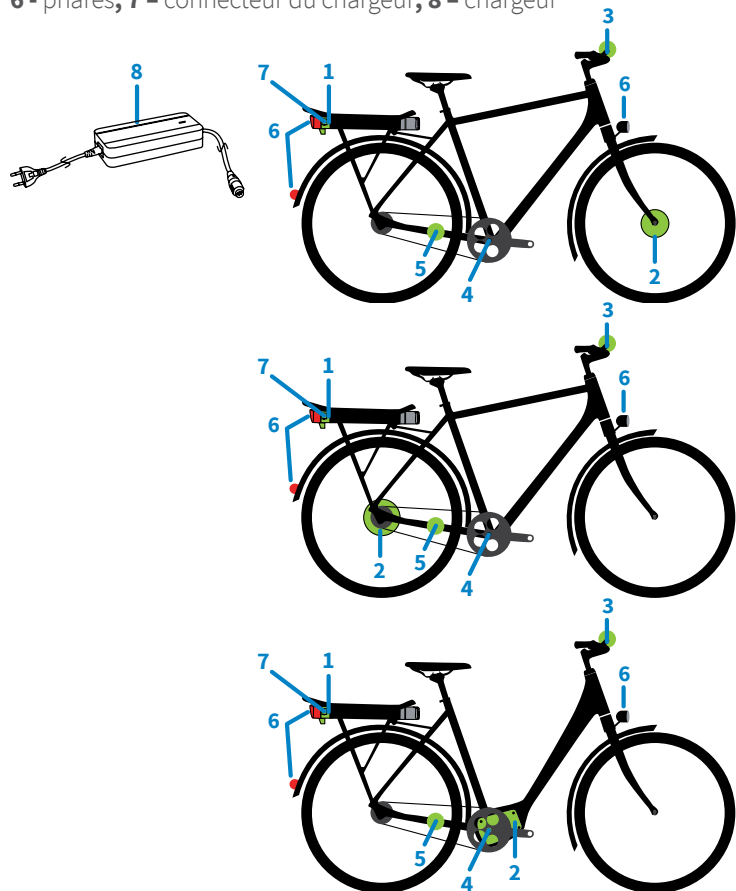

CHARGEUR	BATTERIE	MOTEUR	BOÎTIER DE PEDALIER	ÉCRAN	CAPTEUR DE VITESSE
Standard 2A / Rapide 4A	400Wh 500Wh	Moteur moyeu avant (M123)	Capteur de rotation	Grip / Compact / Square / Color	Standard
		Moteur moyeu arrière (M155)	Capteur de rotation		
		Moteur central (MD250S)	Capteur de couple		

Batterie semi-intégrée

1 - batterie, 2 - moteur, 3 - écran, 4 - capteur de rotation/couple, 5 - capteur de vitesse, 6 - phares, 7 - connecteur du chargeur, 8 - chargeur

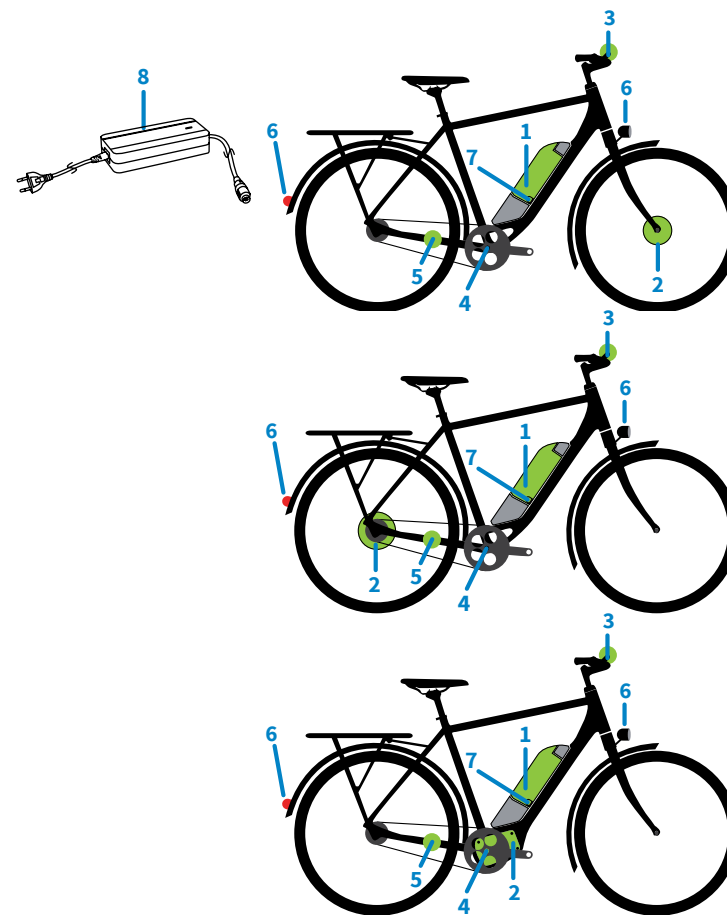

CHARGEUR	BATTERIE	MOTEUR	BOÎTIER DE PEDALIER	ÉCRAN	CAPTEUR DE VITESSE
Standard 2A / Rapide 4A	400Wh 500Wh	Moteur moyeu avant (M123)	Capteur de rotation	Grip / Compact / Square / Color	Standard
		Moteur moyeu arrière (M155)	Capteur de rotation		
		Moteur central (MD250S)	Capteur de couple		

Batterie intégrée

1 - batterie, 2 - moteur, 3 - écran, 4 - capteur de rotation/couple, 5 - capteur de vitesse, 6 - phares, 7 - connecteur du chargeur, 8 - chargeur

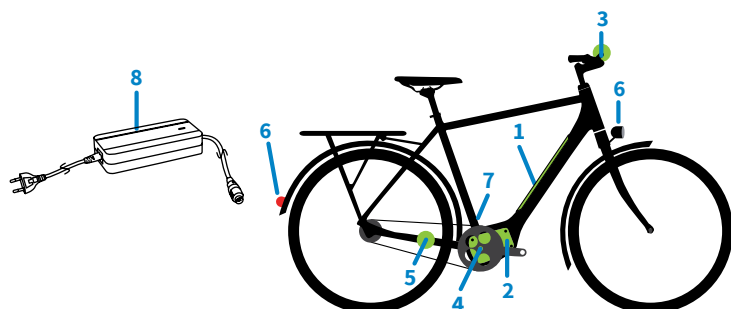

CHARGEUR	BATTERIE	MOTEUR	BOÎTIER DE PEDALIER	ÉCRAN	CAPTEUR DE VITESSE
Standard 2A / Rapide 4A	400Wh 500Wh	Moteur central (MD250S)	Capteur de couple	Grip / Compact / Square / Color	Standard

COMMANDES

1. Comment allumer et éteindre le vélo?

En appuyant sur la touche ON/OFF sur l'écran (fig.1) ou sur la commande du Key-ring (fig.2). Après l'insertion de la batterie le système s'allume automatiquement (à l'exception de l'écran Grip, dans ce cas il faut appuyer sur le bouton ON/OFF).

Le vélo s'éteint automatiquement après 10 minutes d'inactivité. Si le vélo n'est pas utilisé pendant plus de 48 heures il se mettra en veille pour économiser de l'énergie et préserver la batterie. Pour réutiliser votre vélo vous devez réveiller la batterie en appuyant sur le bouton d'indicateur de batterie.

2. Comment régler les niveaux d'assistance au pédalage?

Appuyez ou maintenez appuyé les touches + ou -. Le nombre de supports d'assistance dépend de la configuration technique du vélo.

3. Comment vérifier l'état de la batterie (SOC)?

Vous pouvez voir l'état de charge sur l'écran indiqué par le symbole de la batterie. Il est aussi possible d'estimer l'état de la batterie à l'aide de l'indicateur de l'état de charge sur la batterie. Appuyez sur la touche pour allumer quelques secondes les diodes.

4. Comment utiliser la fonction INFO?

Pour choisir les informations sur l'écran vous pouvez utiliser le bouton INFO sur le KEY-ring ou en maintenant appuyé le bouton + si vous avez un écran Grip (fig.1). ODO indique la distance totale parcourue, TRP la distance journalière, AVS la vitesse journalière et MAX (seulement pour les écrans Square et Color) donne la vitesse maximale atteinte durant un trajet. Pour remettre à zéro TRP et AVS, maintenez appuyé le bouton INFO 3 secondes. Pour le système Grip maintenez appuyé les boutons + et - 3 secondes.

5. Comment allumer les phares?

Si le vélo est équipé de phares, leur activation/arrêt se fait en appuyant brièvement sur la touche WALK MODE / LIGHTS. La fonction des phares est accessible environ encore deux heures après la décharge de la batterie (0 %) et l'arrêt de l'assistance.

6. Comment activer le "mode marche"?

Pour activer cette assistance, maintenez appuyée la touche WALK MODE / LIGHTS pendant plus de 2 secondes, pour la désactiver, relâchez la touche.

7. Comment régler la sensibilité du capteur de couple? (Uniquement pour le moteur central)

La sensibilité du capteur de couple régie la force du pédalage pour obtenir une certaine assistance du moteur. En maintenant appuyé les boutons + et - vous pouvez basculer entre les modes Relax, Tourist et Sport.

Mode Relax – le cycliste pédale lentement pour obtenir un maximum de support de puissance de la part du moteur. (la fonction n'est pas disponible sur l'écran Grip)

Écran Grip

- | | |
|--------------------------|---------------------------------|
| 1) Indicateur des phares | a) On/Off |
| 2) Niveau d'assistance | b) WALK MODE / LIGHTS |
| 3) Statut de charge | c) Augmentation de l'assistance |
| 4) Vitesse | d) Réduction de l'assistance |
| 5) INFO (ODO, TRP, AVS) | |
| 6) Clé d'entretien. | |

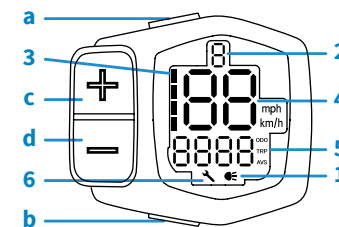

Image 1 – Écran Grip

Les écrans Compact, Square et Color ont leurs panneaux de commande sur le Key ring.

Panneau de commande Key ring

- a) ON / OFF
- b) INFO (controle)
- c) WALK MODE / LIGHTS
- d) Augmentation de l'assistance
- e) Réduction de l'assistance

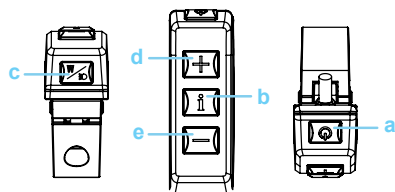

Image 2 – Key ring

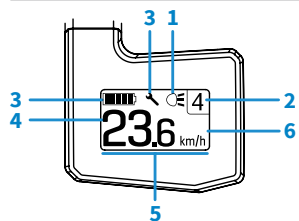

Image 3 – Écran Compact

Écran Compact

- 1. Indicateur des phares
- 2. Niveau d'assistance
- 3. Statut de charge
- 4. Vitesse
- 5. INFO (ODO, TRP, AVS)
- 6. Clé d'entretien

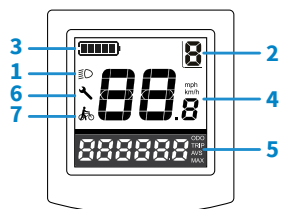

Image 4 – Écran Square

Écran Square

- 1. Indicateur des phares
- 2. Niveau d'assistance
- 3. Statut de charge
- 4. Vitesse
- 5. INFO (ODO, TRP, AVS)
- 6. Clé d'entretien
- 7. WALK MODE

Écran Color

- 1) Indicateur des phares
- 2) Niveau d'assistance / WALK MODE
- 3) Statut de charge
- 4) Vitesse
- 5) INFO (ODO, TRP, AVS, MAX)
- 6) Clé d'entretien
- 7) Indicateur USB
- 8) Cadence
- 9) Puissance en %
- 10) Câble USB
- 11) Connecteur pour câble USB

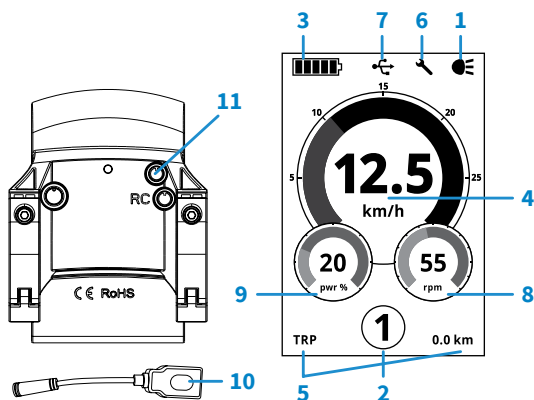
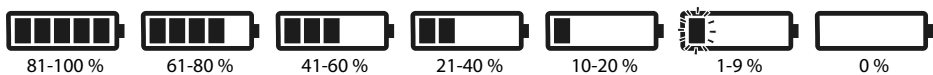

Image 5 – Écran Color

Indicateur SOC (vous pouvez vérifier votre niveau SOC sur l'écran pendant la conduite)



MOT DE PASSE

Il est possible de protéger votre vélo Sport Drive avec un mot de passe. Vous ne pourrez utiliser votre vélo électrique uniquement après avoir entré ce mot de passe.

Si vous souhaitez protéger votre vélo, veuillez s'il-vous-plaît rendre visite à votre revendeur. Votre revendeur pourra aussi désactiver le mot de passe. Si la fonction mot de passe est active, votre vélo Sport Drive vous demandera un code à 3 chiffres.

Le code choisi est entré avec les boutons + et - sur le Key ring ou sur l'écran (dans le cas de l'écran Grip) et sa validation se fait avec la touche WALK MODE / LIGHTS. Le mot de passe est demandé à chaque mise sous tension du vélo.

ASSISTANCE, CARACTÉRISTIQUES DE DÉPLACEMENT ET DISTANCES

Il est nécessaire de pédaler pour activer le moteur électrique. Le moteur s'active après un demi tour de pédale. (votre revendeur peut modifier le réglage). Le niveau d'assistance pour le capteur de rotation est commandé uniquement selon le niveau d'assistance réglé et la cadence minimale requise. Pour les vélos avec capteur de couple, le niveau d'assistance dépend du niveau d'assistance réglé et de la force exercée sur la pédale. L'assistance au pédalage peut être active jusqu'à une vitesse maximale de 25 km/h (le vendeur peut réduire la vitesse maximale).

Avertissement:

En cas de mise en marche du système pendant l'utilisation du vélo, l'activation de l'assistance est différée. Pour une assistance plus facile et rapide au démarrage suivant il faut passer à une vitesse inférieure avant de s'arrêter.

Indicateur de distance possible avec une assistance maximum:

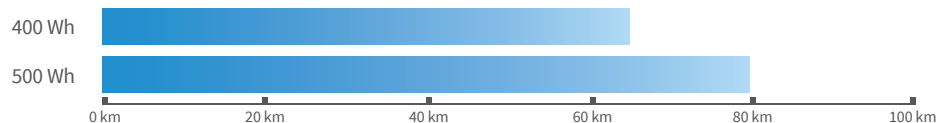

RÉDUCTION DE PUISSANCE

Pour ne pas vous faire surprendre avec un arrêt soudain d'assistance lorsque le SOC est à zéro (batterie vide), le système Sport Drive réduit lentement sa puissance lorsque le SOC est sous les 10 %. Cela vous rappelle que la batterie est presque vide et en même temps prolonge votre course.

BATTERIE

Insertion / retrait de la batterie porte-bagages

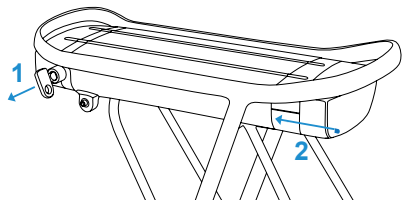

Image 6 – Insertion de la batterie porte-bagages

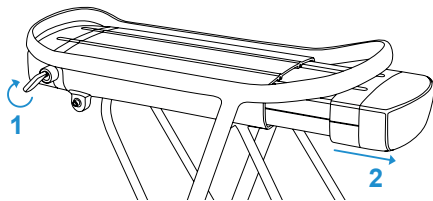

Image 7 – Retrait de la batterie porte-bagages

Insertion:

Insérez la batterie dans le support et placez-la en position correcte (fig.6), jusqu'au "clic".

Retrait:

Insérez la clef dans le verrou, tournez-la dans le sens des aiguilles d'une montre et retirez la batterie du support (fig.7). Retirez ensuite la clef après l'avoir remise en position verticale.

Insertion / retrait de la batterie tube

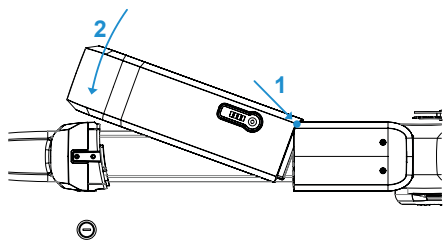

Image 8 – Insertion de la batterie tube

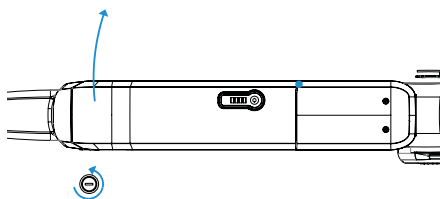

Image 9 – Retrait de la batterie tube

Insertion:

Placez la batterie dans la rainure située dans la partie inférieure du support et insérez-la dans le verrou (fig.8) jusqu'au "clic".

Retrait:

Insérez la clef dans le verrou, tournez-la dans le sens inverse des aiguilles d'une montre et retirez la batterie vers la droite dans le sens de la marche (fig.9). Attention de ne pas la laisser tomber.

Insertion / retrait de la batterie intégrée

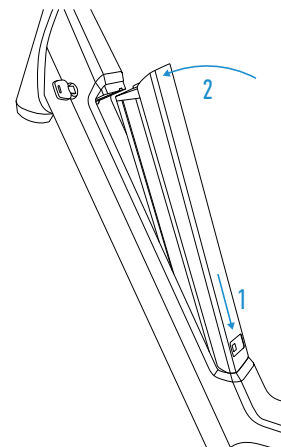

Image 10 – Insertion de la batterie intégrée

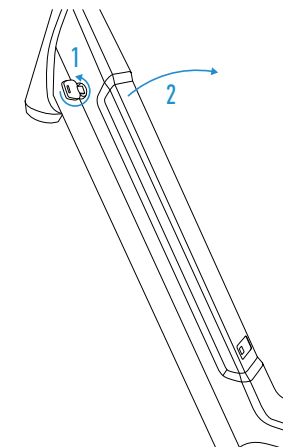

Image 11 – Retrait de la batterie intégrée

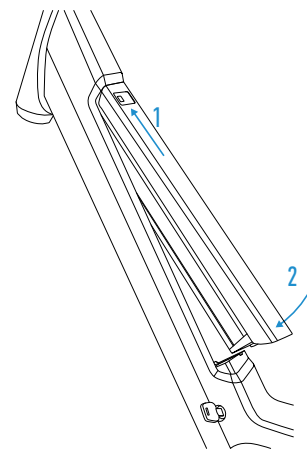

Image 12 – Insertion de la batterie intégrée

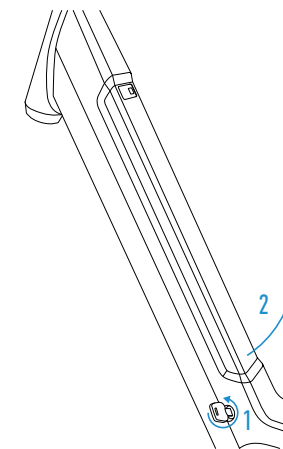

Image 13 – Retrait de la batterie intégrée

Insertion:

Retirez la clé du verrou. Insérez la batterie dans le cadre du côté connecteur en premier (coté opposé au verrou). Manipulez la batterie jusqu'à entendre un clic du côté du verrou (fig.10 et 12).

Retrait:

Insérez la clé dans le verrou, tournez-la dans le sens inverse des aiguilles d'une montre et retirez la batterie avec les deux mains sans la faire tomber (fig.11 et 13).

Utilisation

- Avant le premier usage de la batterie, charger à 100 %.
- Plage de température recommandée: -5 °C à 40 °C
- Indication d'état de charge: 100 %-0 % (assistance désactivée à 0 %)

Chargement

- Suivez les instructions de sécurité du chargeur.
- Le chargement est possible avec la batterie en place sur le vélo ou non.
- Le chargeur s'utilise à l'intérieur uniquement.
- Le chargeur standard (2 A) pour une plus grande durée de vie et chargeur rapide (4 A) pour une charge plus rapide.
- Plage de température de chargement autorisée: 5 °C – 35 °C
- Il est préférable de recharger la batterie avant son déchargement à 0 %.

La diode rouge signale le chargement de la batterie et les vertes signalent la charge complète de la batterie ou que la batterie n'est pas branchée au chargeur. Si une erreur se produit, la diode rouge clignote. Dans ce cas retirez la batterie immédiatement et contactez votre revendeur.

TYPE DE BATTERIE	TEMPS DE CHARGE AVEC CHARGEUR 2 A		TEMPS DE CHARGE AVEC CHARGEUR 4 A	
	50% -> 100%	0% -> 100%	50% -> 100%	0% -> 100%
400 Wh	3:45	6:00	1:45	3:00
500 Wh	4:15	7:30	2:00	3:30

Stockage

- À court terme - au sec et à température ambiante.
- À long terme (plusieurs mois) - dans un environnement sec et frais (5°C), chargé à environ 50 % (il est recommandé de charger une fois tout les 3 mois).
- Après 30 jours d'inactivité la batterie tombe en sommeil profond. Pour activer la batterie, connectez-la au chargeur au moins 5 secondes.

Avertissement

- Utilisez uniquement le chargeur d'origine.
- La garantie de la batterie ne s'applique pas si la batterie a été ouverte ou si un chargeur autre que celui d'origine a été utilisé.
- Évitez d'exposer la batterie et le chargeur à de hautes températures, à une humidité excessive et aux liquides.
- Pour le transport terrestre de la batterie, utilisez exclusivement la boîte en carton certifiée d'origine.
- La capacité garantie après 2 ans ou après 1000 cycles de charge (selon ce qui se produit en premier) est au minimum de 80 % de la capacité d'origine.
- Toute batterie se décharge avec le temps. Une batterie déchargée et non rechargée peut atteindre un état de décharge profonde dans les 3 mois qui peut l'endommager. La garantie ne s'applique pas dans le cas d'une décharge profonde.

FAQ

1. Puis-je utiliser le vélo sous la pluie?

Oui, on peut faire du vélo sous la pluie. Le vélo est certifié IPX4.

2. Peut-on rouler sur le vélo avec la batterie déchargée?

Oui, le vélo peut servir normalement même si la batterie est complètement déchargée (rechargez la batterie au plus vite).

3. La température a-t-elle un effet sur la capacité de la batterie?

La capacité de la batterie décroît plus rapidement par basse température. En cas d'exigence d'autonomie maximale, nous recommandons de stocker la batterie à l'intérieur à température ambiante avant l'utilisation du vélo.

4. L'éclairage fonctionne-t-il si la batterie est déchargée?

Oui, l'éclairage fonctionne même si la batterie est déchargée (indique 0 %). Les phares restent allumés pendant environ 2 heures supplémentaires.

5. Comment remplacer la chambre à air ou le pneu?

La réparation s'effectue de manière standard pour les vélos avec moteur central. Pour les vélos avec moteur avant ou arrière, il est d'abord nécessaire de libérer prudemment le câble du moteur de la fourche/du cadre et de le débrancher. Nous vous recommandons d'aller chez votre revendeur.

6. Comment puis-je influencer la distance?

La distance est toujours dépendante de nombreux facteurs. Cela peut dépendre par exemple du niveau réglé d'assistance du moteur, de l'intensité du pédalage, du poids du cycliste ou de celui des bagages. Les conditions météorologiques, la nature du parcours, l'état du sol ou la pression des pneus peuvent également avoir une incidence.

7. Que dois-je faire si le vélo n'indique pas la vitesse?

Vérifiez si l'aimant (placé sur la roue arrière) est à 1-15mm du capteur de vitesse et proche de l'un de ces embouts. Contactez votre revendeur si le problème persiste.

SPÉCIFICATIONS TECHNIQUES

8. Peut-on éteindre et allumer le système durant la conduite?

Oui, avec le bouton ON/OFF sur l'écran du Key-ring. Lorsque le système est mis en marche pendant la conduite, l'activation de l'assistance au pédalage est différée.

9. Peut-on utiliser une batterie autre que l'originale?

En aucune circonstance vous ne devez utiliser une autre batterie que la batterie originale Certifiée Sport Drive.

10. Est-ce que ma cadence (fréquence de pédalage) influence la puissance du moteur?

Oui, mais uniquement dans le cas du moteur central qui à une puissance maximale autour de 60-70 tours de pédale par minutes.

11. Je n'ai pas utilisé la batterie depuis un moment, je ne peux pas l'activer, que faire?

Après 30 jours d'inactivité la batterie est en sommeil profond. Pour activer la batterie, celle-ci doit être connectée au chargeur durant au moins 5 secondes.

Tension nominale du système électrique:	36 V
Vitesse d'assistance maximale :	25 km/h \pm 10%
Assistance à la marche:	Réglable jusque 6 km/h
Type d'écran :	Grip / Compact / Square / Color
Poids:	18 - 24 kg selon le modèle (sans la batterie)
Batterie, chargement	
Emplacement batterie	tube de cadre inférieur / porte-bagages / intégrée
Type de batterie:	batterie Li-Ion, tension nominale 36 V
Puissance:	400 Wh, 500 Wh
Indication du niveau de charge :	4 LED sur la batterie / symbole de batterie est divisé en 5 barres
Protection:	Sous-charge, surcharge, court-circuit, surchauffe
Chargeurs	
Parametre d'entrée :	100 ~ 240 VAC, 50/60 Hz
Parametre de sortie:	41,5 V / chargeur standard 2 A / chargeur rapide 4 A
Temps de charge:	2,5 h - 7,5 h (selon le chargeur et le type de batterie)
Moteurs	
Configuration:	Sport Drive M123 moteur moyeu avant
Transmission::	Transmission planétaire roue libre
Type:	moteur BLDC (sans balai à courant continu)
Puissance:	nominale 250 W (max. 330 W)
Boitier de pedaliere:	NCTE SBBRF - capteur de rotation
Configuration:	Sport Drive M155 moteur moyeu arrière
Transmission::	Transmission planétaire roue libre
Type:	moteur BLDC (sans balai à courant continu)
Puissance:	nominal 250 W (max. 400 W pour capteur de rotation , 500 W pour capteur de couple)
Boitier de pedaliere:	NCTE SBBRF - capteur de rotation
Configuration:	Sport Drive MD250S moteur central
Type:	moteur BLDC (sans balai à courant continu)
Puissance:	Nominal 250 W (max. 500 W)
Boitier de pedaliere:	capteur de couple et de rotation intégré dans le moteur

SOMMAIRE

1. Einleitung	73
2. Beschreibung des fahrrades	74
3. Bedienung.....	77
4. Passwort	79
5. Die motorunterstützung, fahreigenschaften und reichweite	79
6. Abnahme der motorleistung	79
7. Der akku	80
8. Häufig gestellte fragen	83
9. Technische daten	85

EINLEITUNG

Sehr geehrte Kundin, sehr geehrter Kunde,
herzlichen Glückwunsch zu Ihrem neuen Sport Drive Pedelec!
Pedelec steht für "Pedal Electric Cycle". Das bedeutet, dass der Elektromotor des Fahrrads nur dann unterstützend zum Einsatz kommt, wenn der Fahrer aktiv in die Pedale tritt. Elektrofahrräder inklusive Akkus entsprechen der Norm EN15194:2017. Maximale Unterstützungsgeschwindigkeit beträgt 25 km/h (15.5 mph).

Um die ungestörte Fahrt mit Ihrem Pedelec richtig zu genießen und um seine Leistung zu erhalten, lesen Sie bitte sorgfältig dieses Handbuch, bevor Sie losfahren.

Dieses Handbuch informiert Sie über die Grundfunktionen Ihres Fahrrads, über die Wartung und über die wichtigsten Punkte, die Sie beachten sollten. Besonders aufmerksam lesen Sie den Abschnitt über den Akku. Unsere Firma legt größten Wert auf die Qualität und Funktionalität der Bauteile und des ganzen Systems, trotzdem ist die regelmäßige Wartung für die bestmögliche Leistung Ihres Fahrrades grundlegend.

Wir wünschen Ihnen viele angenehme Fahrten mit Ihrem neuen Sport Drive Pedelec!

BESCHREIBUNG DES FAHRRADES

Akku unter dem Gepäckträger

1-Akku,2-Motor,3-Display,4-Drehzahl-, Drehmomentsensor,5-Geschwindigkeitssensor, 6 - Beleuchtung, 7 - Ladebuchse, 8 - Ladegerät

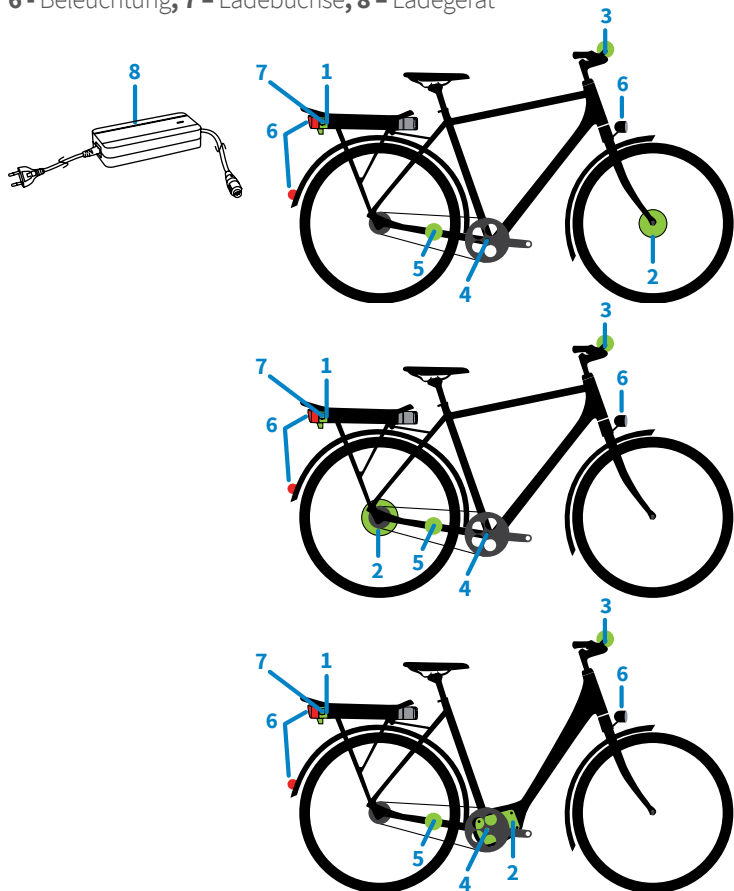

LADEGERÄT	AKKU	MOTOR	INNENLAGER	DISPLAY	GESCHWINDIGKEITSSENSOR
Standard 2 A / Schnell 4 A	400Wh 500Wh	Frontmotor (M123)	Drehzahlsensor	Grip / Compact / Square / Color	Standard
		Hinterrad- motor (M155)	Drehzahlsensor		
		Mittelmotor (MD250S)	Drehmoment- sensor		

Teilintegrierter Akku

1-Akku,2-Motor,3-Display,4-Drehzahl-, Drehmomentsensor,5-Geschwindigkeitssensor, 6 - Beleuchtung, 7 - Ladebuchse, 8 - Ladegerät

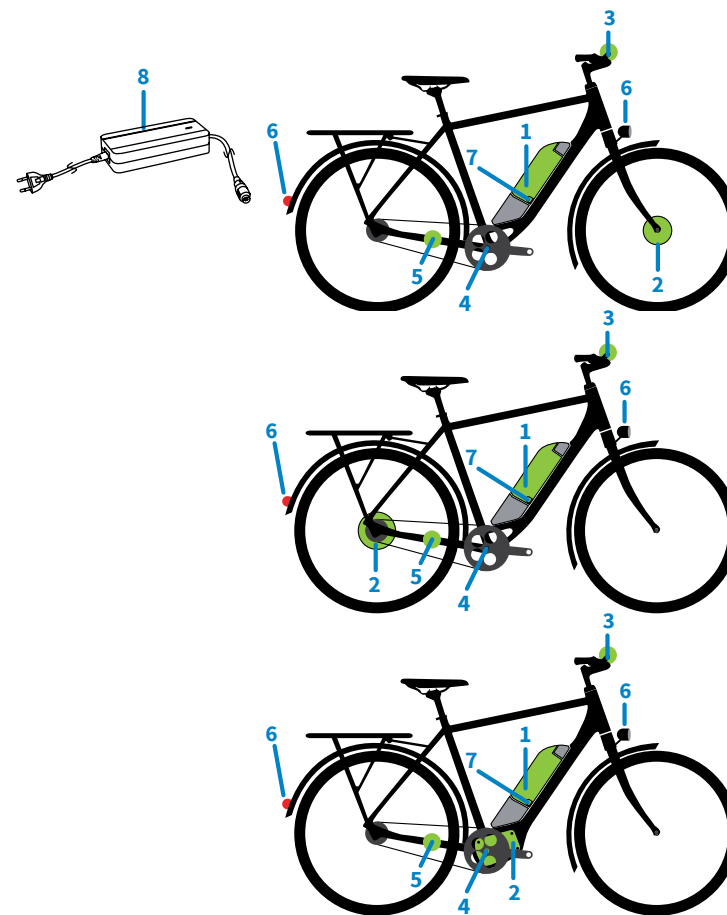

LADEGERÄT	AKKU	MOTOR	INNENLAGER	DISPLAY	GESCHWINDIGKEITSSENSOR
Standard 2 A / Schnell 4 A	400Wh 500Wh	Frontmotor (M123)	Drehzahlsensor	Grip / Compact / Square / Color	Standard
		Hinterrad- motor (M155)	Drehzahlsensor		
		Mittelmotor (MD250S)	Drehmoment- sensor		

Integrierter Akku

1-Akku, 2-Motor, 3-Display, 4-Drehzahl-, Drehmomentsensor, 5-Geschwindigkeitssensor, 6- Beleuchtung, 7 - Ladebuchse, 8 - Ladegerät

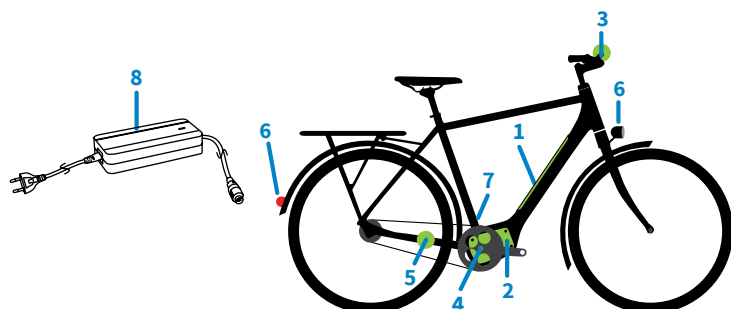

LADEGERÄT	AKKU	MOTOR	INNENLAGER	DISPLAY	GESCHWINDIGKEITSSENSOR
Standard 2 A / Schnell 4 A	400Wh 500Wh	Mittelmotor (MD250S)	Drehmoment- sensor	Grip / Compact / Square / Color	Standard

BEDIENUNG

1. Wie wird das Pedelec ein- und ausgeschaltet?

Die ON/OFF-Taste am Display (Abb. 1) oder dessen Bedienelement (Key ring, Abb.2) drücken. Beim Einlegen des Akkus in das Fahrrad schaltet das System automatisch ein (außer bei dem Grip-Display, hier muss die ON/OFF-Taste zur Systemaktivierung gedrückt werden). Nach 10 Minuten ohne Aktivität wird das System automatisch abgeschaltet. Wird das Pedelec 48 Stunden lang nicht benutzt, geht der Akku in den Schlafmodus über, um Energie zu sparen und die Akku-Lebensdauer zu verlängern. Wenn man das Fahrrad wieder benutzen will, muss der Akku durch Drücken der Taste an der Akku-Anzeige geweckt werden.

2. Wie kann ich die Intensität der Tretunterstützung einstellen?

Die Tasten + oder - drücken oder halten. Die Zahl der Unterstützungsstufen hängt vom jeweiligen Typ Ihres Pedelecs ab.

3. Wie kann ich den Akku-Stand ermitteln?

Der Akku-Ladezustand wird auf dem Display durch das Batterie-Symbol angezeigt. Der Ladestand kann auch an der Ladestandsanzeige direkt am Akku ermittelt werden. Nach dem Drücken der Taste leuchtet die LED-Anzeige für einige Sekunden auf.

4. Wie bediene ich die INFO-Funktion am Display?

Zur Auswahl der Information am Display können Sie die INFO-Taste am Key ring benutzen oder die +Taste halten, wenn Ihr Pedelec mit dem Grip-Display (Abb. 1) ausgestattet ist. Der ODO-Wert zeigt die Gesamtkilometer an. Der TRP-Wert zeigt die Tageskilometer, der AVS-Wert die durchschnittliche Geschwindigkeit pro Tag und der MAX-Wert (nur bei den Square- und Color-Display) die während der Fahrt erreichte Höchstgeschwindigkeit an. Um die TRP- und AVS-Werte zurückzusetzen, müssen die INFO-Taste, oder, beim Grip-Display, die + und - Tasten gleichzeitig für 3 Sekunden gehalten werden.

5. Wie schalte ich die Beleuchtung ein?

Ist Ihr Pedelec mit Beleuchtung ausgestattet, wird sie durch kurzes Drücken der Schiebehilfe/ Beleuchtung-Taste ein- und ausgeschaltet. Wenn der Akku leer (0%) und die Unterstützung deaktiviert ist, funktioniert die Beleuchtung noch ungefähr zwei Stunden.

6. Wie aktiviere ich die Schiebehilfe?

Wenn Sie die Schiebehilfe/Beleuchtung-Taste für mehr als 2 Sekunden lang drücken, wird die Schiebehilfe aktiviert. Wenn Sie die Taste loslassen, wird die Schiebehilfe sofort deaktiviert.

7. Wie kann ich die Empfindlichkeit des Drehmomentsensors einstellen? (nur beim Mittelmotor)

Durch die Empfindlichkeit des Drehmomentsensors wird die Tretkraft bestimmt, die entwickelt werden muss, um eine bestimmte Unterstützung des Motors zu bekommen. Durch gleichzeitiges Drücken und Halten der + und - Tasten können Sie zwischen Relax-, Tourist- und Sport-Modus umschalten. Der Relax-Modus bedeutet: der Fahrradfahrer entwickelt geringe Tretkraft, um die höchstmögliche Unterstützung des Motors zu bekommen (beim Grip-Display ist diese Funktion nicht verfügbar)

Grip-Display

- | | |
|-------------------------|----------------------------------|
| 1) Beleuchtung | a) ON/OFF |
| 2) Unterstützungsstufe | b) Schiebehilfe /
Beleuchtung |
| 3) Ladezustand | c) Unterstützung erhöhen |
| 4) Geschwindigkeit | d) Unterstützung senken |
| 5) INFO (ODO, TRP, AVS) | |
| 6) Service key. | |



Abbildung 1 – Grip-Display

Bei den Compact-, Square- und Color-Displays befinden sich die Bedientasten an deren Bedienelement Key ring.

Key ring

- a) ON/OFF
- b) INFO (Tachometerbedienung)
- c) Schiebehilfe/Beleuchtung
- d) Unterstützung erhöhen
- e) Unterstützung senken

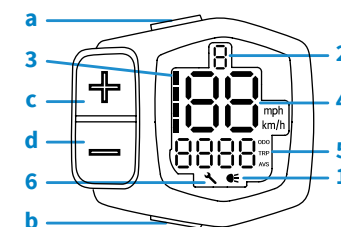

Abbildung 2 – Key ring



Abbildung 3 – Compact-Display

Compact-Display

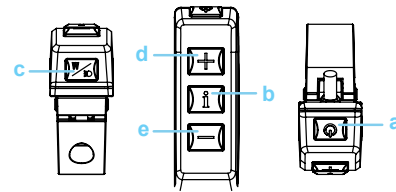
- 1. Beleuchtung
- 2. Unterstützungsstufe
- 3. Ladezustand
- 4. Geschwindigkeit
- 5. INFO (ODO, TRP, AVS)
- 6. Service key

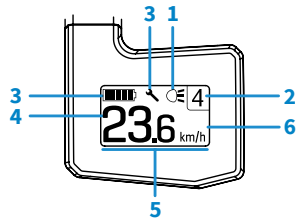

Abbildung 4 – Square-Display

Square-Display

- 1) Beleuchtung
- 2) Unterstützungsstufe
- 3) Ladezustand
- 4) Geschwindigkeit
- 5) INFO (ODO, TRP, AVS, MAX)
- 6) Service key
- 7) Schiebehilfeanzeige

Color-Display

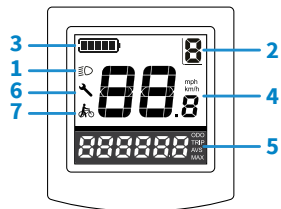
- 1) Beleuchtung
- 2) Unterstützungsstufe/ Schiebehilfeanzeige
- 3) Ladezustand
- 4) Geschwindigkeit
- 5) INFO (ODO, TRP, AVS, MAX)
- 6) Service key
- 7) USB-Anzeige
- 8) Trittfrequenz
- 9) Leistung in %
- 10) USB Kabel
- 11) Anschluss für USB Kabel



Abbildung 4 – Color-Display

Der Ladezustand der Batterie (kann während der Fahrt auf dem Display abgelesen werden.)

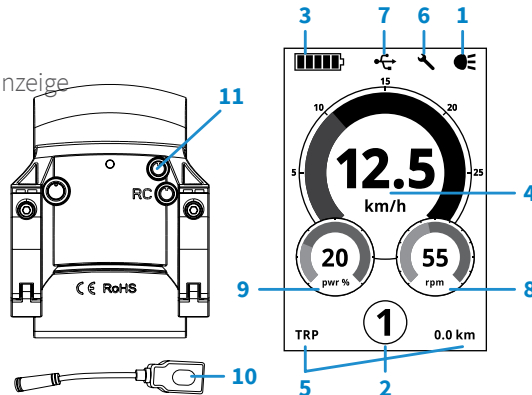
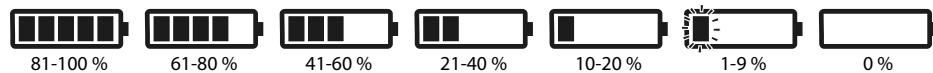

PASSWORT

Ihr Sport Drive-Fahrrad kann durch ein Passwort geschützt werden. Ihr Pedelec kann nur nach der Eingabe dieses Passwortes benutzt werden. Wenden Sie sich an Ihren Fahrradhändler, wenn Sie wünschen, Ihr Fahrrad mit einem Passwort zu schützen. Der Fahrradhändler kann den Passwortschutz wieder deaktivieren. Falls das Passwort eingestellt ist, fragt das System nach der von Ihnen im Voraus gewählten dreistelligen Zahl. Die gewünschte Nummer wird durch + und – Tasten am Key ring oder am Display (beim Grip-Display) gewählt und durch das Drücken der Schiebehilfe/Beleuchtung-Taste bestätigt. Die Passwordeingabe wird bei jedem Einschalten des Fahrrads verlangt.

DIE MOTORUNTERSTÜTZUNG, FAHREIGENSCHAFTEN UND REICHWEITE

Für die Aktivierung der elektrischen Motorunterstützung muss aktiv getreten werden. Der Motor gibt Ihnen den unterstützenden Antrieb nach mindestens einer halben Kurbeldrehung (das kann von Ihrem Händler auch angepasst werden). Bei Fahrrädern, die mit einem Drehzahlsensor versehen sind, ist die Intensität der Unterstützung lediglich durch die eingestellte Unterstützungsstufe und die notwendige Mindesttrittfrequenz gesteuert. Bei Fahrrädern mit einem Drehmomentsensor ist die Unterstützung durch die gewählte Unterstützungsstufe und durch die beim Treten entwickelte Kraft gegeben. Die Motorunterstützung ist beim Treten auf maximal 25 km/h beschränkt (der Fahrradhändler kann die Höchstgeschwindigkeit aber auch senken).

Hinweis:

Wird das System während der Fahrt eingeschaltet, schaltet die Tretunterstützung mit einer kurzen Verzögerung ein. Bevor Sie anhalten, legen Sie einen niedrigeren Gang ein, das hilft beim nächsten Anfahren, da die Unterstützung dann schneller und einfacher ansetzen kann.

Indicateur de distance possible avec une assistance maximum:

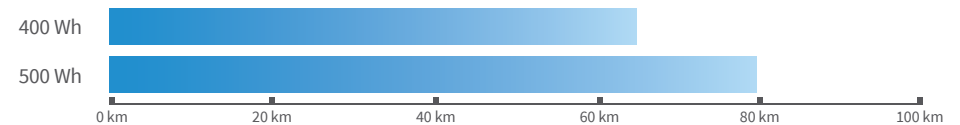

ABNAHME DER MOTORLEISTUNG

Damit Sie durch einen plötzlichen Unterstützungsverlust bei leerem Akku (0 %) nicht überrascht werden, beginnt das Sport Drive-System die Leistung allmählich zu senken, wenn der Akkustand unter 10 % sinkt. Dadurch werden Sie daran erinnert, dass der Akku fast leer ist und gleichzeitig wird die restliche Reichweite erhöht.

DER AKKU

Den Gepäckträgerakku einsetzen / entnehmen



Abbildung 6 – Gepäckträgerakku einsetzen battery



Abbildung 7 – Gepäckträgerakku entnehmen battery

Einsetzen:

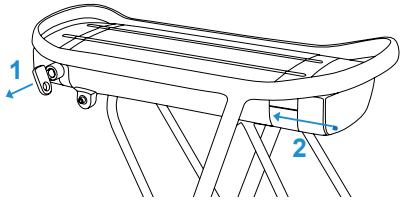
Ziehen Sie den Schlüssel aus dem Akkuschloss. Drücken Sie den Akku in die richtige Position (Abb. 6), bis die Verriegelung mit einem Klick einrastet.

Entnehmen:

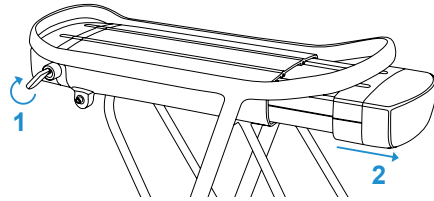
Stecken Sie den Schlüssel ins Schloss, drehen Sie diesen im Uhrzeigersinn und entnehmen Sie den Akku aus dem Träger (Abb. 7). Drehen Sie den Schlüssel zurück in die vertikale Position und ziehen Sie ihn raus.

Den Akku am Unterrohr einsetzen / entnehmen



Abbildung 8 – Einsetzen des Akkus am Unterrohr



Abbildung 9 – Entnehmen des Akkus am Unterrohr

Einsetzen:

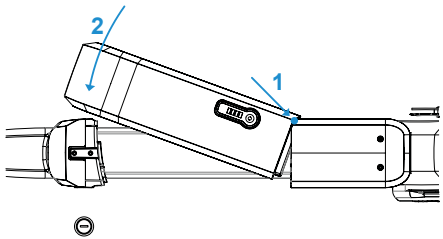
Ziehen Sie den Schlüssel aus dem Akkuschloss. Legen Sie den Akku in die Kerbe im unteren Bereich der Halterung und schieben Sie diesen ins Schloss (Abb. 8), bis die Verriegelung mit einem Klick einrastet.

Entnehmen:

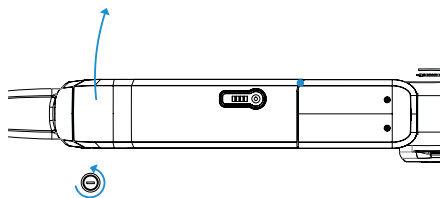
Stecken Sie den Schlüssel ins Schloss, drehen Sie diesen gegen den Uhrzeigersinn und entnehmen Sie den Akku nach rechts in der Fahrtrichtung (Abb. 9). Passen Sie auf, dass er nicht herausfällt.

Den integrierten Akku einsetzen / entnehmen



Abbildung 10 – Den integrierten Akku einsetzen



Abbildung 11 – Den integrierten Akku entnehmen

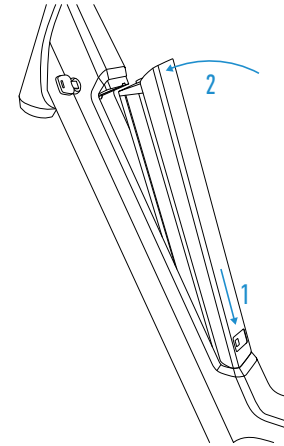

Abbildung 12 – Den integrierten Akku einsetzen

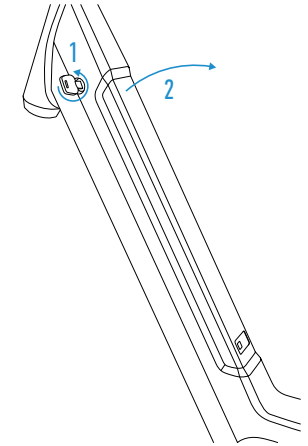

Abbildung 13 – Den integrierten Akku entnehmen

Einsetzen:

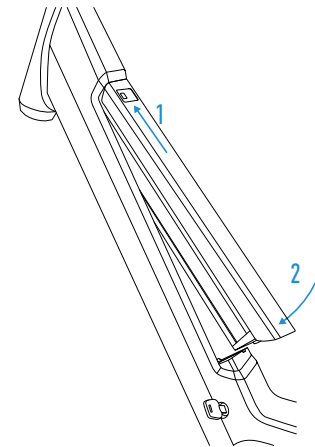
Ziehen Sie den Schlüssel aus dem Akkuschloss. Platzieren Sie den Akku in dem Rahmen, indem Sie die Seite mit dem Anschluss (d.h. die Seite, wo sich das Schloss nicht befindet) zuerst einlegen. Drücken Sie den Akku in den Rahmen, bis die Verriegelung an der Seite, wo sich das Schloss befindet, mit einem Klick einrastet (Abb. 10 und 12).

Entnehmen:

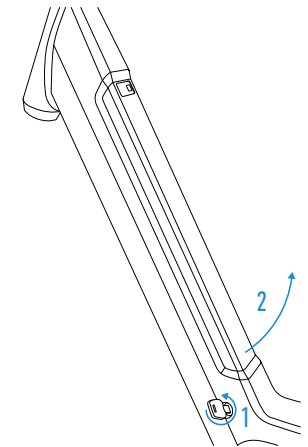
Stecken Sie den Schlüssel ins Schloss, drehen Sie diesen gegen den Uhrzeigersinn und entnehmen Sie den Akku mit beiden Händen an der Seite, wo sich das Schloss befindet. Passen Sie auf, dass er nicht herunterfällt (Abb. 11 und 13).

Verwendung

- Laden Sie den Akku vor der Inbetriebnahme auf 100 % auf.
- Empfohlener Temperaturbereich von -5 °C bis 40 °C.
- Ladestandsanzeige: 100 % - 0 % (bei 0 % wird die Unterstützung deaktiviert).

Aufladen

- Befolgen Sie immer die Anweisungen der mitgelieferten Betriebsanleitung.
- Beim Aufladen kann sich der Akku am Fahrrad oder außerhalb des Fahrrads befinden.
- Das Ladegerät ist nur für den Innenbetrieb bestimmt.
- Standardladegerät (2 A) für längere Lebensdauer des Akkus oder Schnellladegerät (4 A) für schnelles Aufladen.
- Zulässiger Temperaturbereich beim Aufladen: von 5 °C bis 35 °C.
- Es ist besser den Akku häufiger aufzuladen, bevor er leer ist (0 %).

Die rote LED zeigt das Aufladen des Akkus an und die grüne LED signalisiert den aufgeladenen Akku, oder dass der Akku an das Ladegerät angeschlossen ist. Blinkt die rote LED, heißt das, dass ein Fehler aufgetreten ist. Brechen Sie den Ladevorgang sofort ab und wenden Sie sich an Ihren Fahrradhändler.

AKKU-TYP	LADEZEIT VON 2A LADEGERÄT		LADEZEIT VON 4A LADEGERÄT	
	50% -> 100%	0% -> 100%	50% -> 100%	0% -> 100%
400 Wh	3:45	6:00	1:45	3:00
500 Wh	4:15	7:30	2:00	3:30

Lagerung vom Akku

- Kurzfristig - an einem trockenen Platz bei Zimmertemperatur lagern.
- Langfristig (mehrere Monate) – an einem trockenen, kühlen Platz (5 °C) mit einem Ladestand von ca. 50 % der Kapazität lagern (es wird empfohlen, den Akku einmal in 3 Monaten nachzuladen).
- Nach 30 Tagen Nichtaktivität schaltet der Akku automatisch in den tiefen Schlafmodus (deep sleep mode) um. Um den Akku zu aktivieren, schließen Sie diesen für mindestens 5 Sekunden lang an das Ladegerät an.

Achtung

- Laden Sie den Akku nur mit dem im Lieferumfang enthaltenen Original-Ladegerät auf.
- Der Garantieanspruch erlischt, falls der Akku geöffnet, oder falls ein anderes als das Original-Ladegerät verwendet wurde.
- Setzen Sie den Akku oder das Ladegerät keinen hohen Temperaturen, hoher Feuchtigkeit und keinen Flüssigkeiten aus.
- Für den Transport des separaten Akkus auf dem Landweg muss ausschließlich die zertifizierte Original-Kartonverpackung verwendet werden.
- Die garantierte Kapazität nach 2 Jahren oder 1000 Ladezyklen (je nachdem, was früher eintritt) beträgt mindestens 80 % der ursprünglichen Kapazität.
- Jeder Akku verliert mit der Zeit an Ladung. Dieser Prozess wird „Selbstentladung“ genannt. Die Zellen des Akkus, die entladen sind und nicht aufgeladen werden, können während 3 Monaten der Selbstentladung in den Zustand der Tiefentladung geraten, der für den Akku schädlich ist. Keine Gewährleistung bei Tiefentladung.

HÄUFIG GESTELLTE FRAGEN

1. Darf ich bei Regen mein Pedelec fahren?

Ja, seien Sie unbesorgt. Bei Regen können Sie Ihr Pedelec problemlos nutzen. Das Fahrrad entspricht der Schutzart IPX4 (allseitiges Spritzwasser).

2. Kann ich bei leerem Akku weiterfahren?

Ja, Sie können mit dem Pedelec ganz normal weiterfahren, auch wenn der Akku total leer ist (der Akku sollte dann so schnell aufgeladen werden, wie es geht).

3. Kann die Akku-Kapazität durch die Temperatur beeinflusst werden?

Bei niedrigen Temperaturen sinkt der Akkustand schneller. Wenn Sie die höchstmögliche Reichweite erreichen wollen, empfiehlt es sich, den Akku vor der Fahrt bei Zimmertemperatur zu lagern.

4. Funktioniert das Licht bei leerem Akku?

Ja, auch wenn der Akku leer ist (es wird 0 % angezeigt), bleibt immer noch Energie für den ca. zweistündigen Betrieb der Beleuchtung.

5. Wie kann ich defekte Reifen oder Schläuche wechseln?

Bei Fahrrädern mit einem Mittelmotor kann dieser Defekt ganz normal repariert werden. Bei Fahrrädern mit einem Front- oder Hinterradmotor muss zuerst das Motorkabel vorsichtig gelöst und getrennt werden. Erst dann kann das Rad aus der Gabel (Vorderrad) oder aus dem Rahmen (Hinterrad) herausgenommen werden. Es wird aber empfohlen, sich an den Fahrradhändler zu wenden.

6. Wie kann ich die Reichweite steigern?

Die Reichweite des Pedelecs hängt von mehreren Umständen ab. Die Reichweite kann z.B. durch die Wahl der Unterstützungsstufe, gleichmäßiges Treten, durch die Einstellung der Empfindlichkeit des Drehmomentsensors oder durch das Gepäckgewicht optimiert werden. Die Reichweite kann auch durch das Wetter, die Steigung, das Gelände, die Untergrundbeschaffenheit, oder den Reifendruck beeinflusst werden.

TECHNISCHE DATEN

7. Was soll ich machen, wenn die aktuelle Geschwindigkeit nicht angezeigt wird?

Überprüfen Sie, ob der Abstand zwischen dem Geschwindigkeitssensor und dem Magnet (der sich am Hinterrad befindet) zwischen 1-15 mm ist und ob sich der Magnet gegenüber einem der beiden Enden des Sensors befindet. Falls das Problem weiterhin besteht, kontaktieren Sie Ihren Fahrradhändler.

8. Kann das System während der Fahrt aus- und eingeschaltet werden?

Ja, es ist möglich. Sie müssen die ON/OFF-Taste am Display oder am Key ring drücken. Wird das System während der Fahrt eingeschaltet, kommt es zu einer Verzögerung der Tretunterstützung.

9. Kann ich einen anderen, also keinen Original-Akku verwenden?

Unter keinen Umständen ist es erlaubt, einen anderen Akku zu verwenden, als den vom Hersteller (Sport Drive) zugelassenen.

10. Hat meine Trittfrequenz Einfluss auf die Motorkraft?

Ja, aber nur beim Mittelmotor, der die maximale Leistung bei einer Trittfrequenz von ca. 60-70 RPM erreicht.

11. Ich habe seit längerer Zeit den Akku nicht mehr benutzt und jetzt kann ich ihn nicht einschalten, was ist zu tun?

Nach 30 Tagen wechselt der Akku automatisch in den sog. deep sleep mode. Für seine Aktivierung bitte den Akku für 5 Sekunden an das Ladegerät anschließen.

Nennspannung des e-Systems:	36 V
Geschwindigkeitsgrenze der Unterstützung:	25 km/h ± 10%
Schiebehilfe:	einstellbar bis 6 km/h
Displaytyp:	Grip / Compact / Square / Color
Gewicht:	18 - 24 kg je nach Modell (ohne Akku)
Akku, Ladegerät	
Akkuplatzierung:	Unterrohr / Gepäckträger / integrierter Akku
Akku-Typ:	Li-Ion-Akku mit Nennspannung 36 V
Kapazität:	400 Wh, 500 Wh
Ladestandsanzeige	4-LED-Anzeige am Akku / das Batterie-Symbol zeigt 5 verschiedene LED Positionen an
Schutz:	Tiefentladung, Überladung, Überstrom, Überhitzung
Ladegerät	
Stromversorgung:	100 ~ 240 VAC, 50/60 Hz
Ausgangsstrom:	41,5 V / Standardladegerät 2 A / Schnellladegerät 4 A
Ladezeiten:	2,5 h - 7,5 h (je nach Ladegerät und Akku-Typ)
Motor	
Art:	Sport Drive M123 Frontmotor
Getriebe:	Planetengetriebe mit Freilauftrad
Typ:	BLDC-Motor (bürstenloser Gleichstrommotor)
Leistung:	Nennleistung 250 W (maximal 330 W)
Innenlager:	NCTE SBBRF – Drehzahlsensor
Art:	Sport Drive M155 Hinterradmotor
Getriebe:	Planetengetriebe mit Freilauftrad
Typ:	BLDC-Motor (bürstenloser Gleichstrommotor)
Leistung:	Nennleistung 250 W (maximal 400 W beim Drehzahlsensor, 500 W beim Drehmomentsensor)
Innenlager:	NCTE SBBRF – Drehzahlsensor
Art:	Sport Drive MD250S Mittelmotor
Typ:	BLDC-Motor (bürstenloser Gleichstrommotor)
Leistung:	Nennleistung 250 W (maximal 500 W)
Innenlager:	Drehmoment- und Drehzahlsensor im Motor integriert

СОДЕРЖАНИЕ

1. Введение	87
2. Описание электровелосипеда	88
3. Управление электровелосипедом	91
4. Пароль	93
5. Поддержка, ездовые качества и доезд	93
6. Снижение мощности велосипеда	93
7. Аккумуляторная батарея	94
8. частые вопросы	97
9. Технические данные	99

ВВЕДЕНИЕ

Уважаемый заказчик,

Вы только что стали владельцем нового электровелосипеда с новой системой привода Sport Drive. Поздравляем вас!

Велосипеды вида – это электровелосипеды с поддержкой педалирования, осуществляющейся при помощи электромотора. Данный вид электровелосипедов, включая аккумулятор, изготовлен в соответствии с нормой EN15194:2017. Педалирование с поддержкой электромотора ограничено до максимальной скорости 25 км/ч.

Прочитайте, пожалуйста, перед первым использованием велосипеда данную инструкцию, чтобы насладиться ездой на нем без любых неприятностей и обеспечить его правильную работу в будущем.

В инструкции указаны основные функции вашего электровелосипеда и уход за ним. Здесь обращается особое внимание важным пунктам, которые безусловно необходимо соблюдать. Уделите особое внимание части о работе с аккумуляторной батареей. Деятельность нашей компании основана на качестве и функциональности всех отдельных составных частей целой системы, однако для оптимальной мощности электровелосипеда в общем является существенным ваш регулярный уход за ним.

Желаем вам много приятных километров с вашим новым электровелосипедом!

ОПИСАНИЕ ЭЛЕКТРОВЕЛОСИПЕДА

Портативная аккумуляторная батарея

1 – аккумуляторная батарея, 2 – двигатель, 3 – дисплей, 4 – датчик оборотов двигателя, цифровой датчик, 5 – датчик скорости, 6 – освещение, 7 – зарядный коннектор, 8 – зарядное устройство

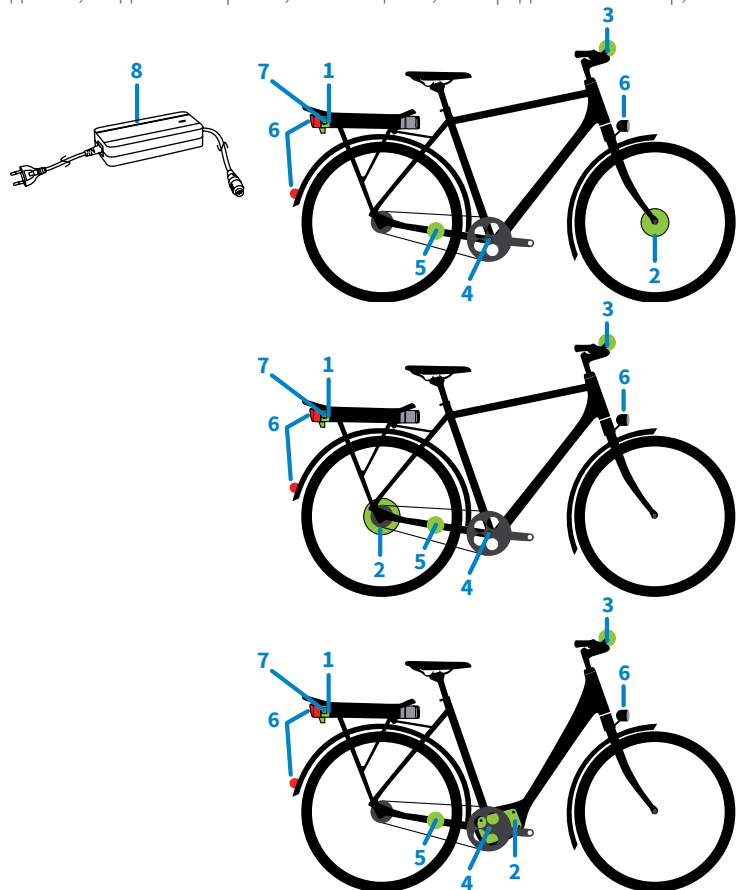

Полуинтегрированная аккумуляторная батарея

1 – аккумуляторная батарея, 2 – двигатель, 3 – дисплей, 4 – датчик оборотов двигателя, цифровой датчик, 5 – датчик скорости, 6 – освещение, 7 – зарядный коннектор, 8 – зарядное устройство

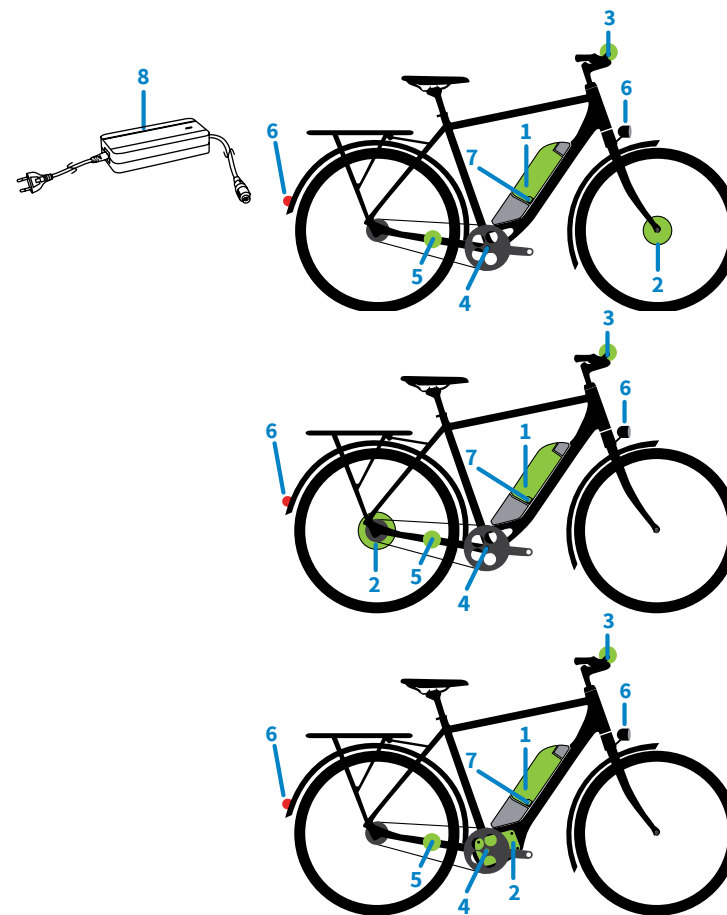

ЗАРЯДНОЕ УСТРОЙСТВО	АККУМУЛЯТОРНАЯ БАТАРЕЯ	ДВИГАТЕЛЬ	ЦЕНТРАЛЬНЫЙ СОСТАВ	ДИСПЛЕЙ	ДАТЧИК СКОРОСТИ
стандартное 2 А / быстрое 4 А	400 Вт-ч 500 Вт-ч	переднее мотор-колесо (M123)	датчик оборотов	Grip / Compact / Square / Color	стандартный
		заднее мотор-колесо (M155)	датчик оборотов		
		центральный мотор (MD250S)	цифровой датчик оборотов		

ЗАРЯДНОЕ УСТРОЙСТВО	АККУМУЛЯТОРНАЯ БАТАРЕЯ	ДВИГАТЕЛЬ	ЦЕНТРАЛЬНЫЙ СОСТАВ	ДИСПЛЕЙ	ДАТЧИК СКОРОСТИ
стандартное 2 А / быстрое 4 А	400 Вт-ч 500 Вт-ч	переднее мотор-колесо (M123)	датчик оборотов	Grip / Compact / Square / Color	стандартный
		заднее мотор-колесо (M155)	датчик оборотов		
		центральный мотор (MD250S)	цифровой датчик оборотов		

Интегрированная аккумуляторная батарея

1 – аккумуляторная батарея, 2 – двигатель, 3 – дисплей, 4 – датчик оборотов двигателя, цифровой датчик, 5 – датчик скорости, 6 – освещение, 7 – зарядный коннектор, 8 – зарядное устройство

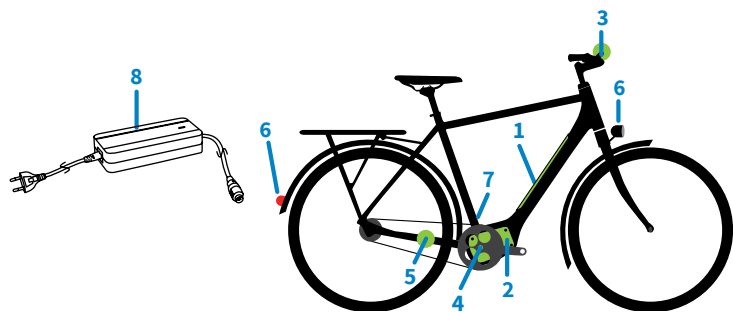

ЗАРЯДНОЕ УСТРОЙСТВО	АККУМУЛЯТОРНАЯ БАТАРЕЯ	ДВИГАТЕЛЬ	ЦЕНТРАЛЬНЫЙ СОСТАВ	ДИСПЛЕЙ	ДАТЧИК СКОРОСТИ
стандартное 2 А / быстрое 4 А	400 Вт-ч / 500 Вт-ч	центральный мотор (MD250S)	цифровой датчик оборотов	Grip / Compact / Square / Color	стандартный

УПРАВЛЕНИЕ ЭЛЕКТРОВЕЛОСИПЕДОМ

1. Wie wird das Pedelec ein- und ausgeschaltet?

Электровелосипед включается при нажатии на дисплее или на его управляющем компоненте Key ring (Рис.2) кнопки ON/OFF (Рис.1). После вставки аккумуляторной батареи (АКБ) в велосипед система автоматически включится (исключением будет дисплей Grip, в таком случае с целью активации системы необходимо нажать кнопку on/off). После истечения 10 минут бездействия система автоматически выключится. Если велосипед не используется дольше 48 часов, АКБ с целью экономии энергии и продления срока эксплуатации автоматически переключается на режим сна. Если вы опять хотите использовать электровелосипед, вы должны опять активировать аккумуляторную батарею с помощью нажатия кнопки на индикаторе аккумулятора.

2. Как настроить уровень системы поддержки педалирования?

При помощи нажатия кнопок + или -. Количество уровней системы поддержки педалирования зависит от вида вашего электровелосипеда.

3. Как узнать состояние заряда аккумуляторной батареи?

Состояние заряда батареи можно увидеть на дисплее с изображением символа батареи. Также состояние заряда АКБ возможно узнать из индикатора, размещенного на ней. После нажатия кнопки на несколько секунд загорятся диоды индикации.

4. Как управлять функцией INFO?

Для выбора информации на дисплее возможно использовать кнопку INFO на Key ringe, при использовании дисплея Griprak - нажать кнопку + (Рис.1). Общее пройденное расстояние указано в пункте ODO, пункт TRP указывает дневное расстояние, AVS указывает среднюю скорость, а MAX- максимальную скорость во время езды (только у дисплеев Square и Color). Для удаления значения TRP и AVS нажмите кнопку INFO, при использовании дисплея Grip нажмите одновременно в течение 3 секунд кнопки + и -.

5. Как включить освещение?

Если ваш электровелосипед оснащен освещением, для включения и выключения света коротко нажмите кнопку Поддержка при ходьбе/ освещении. Функция освещения доступна в среднем 2 часа после разрядки аккумуляторной батареи (0%) и деактивации системы поддержки педалирования.

6. Как активировать систему поддержки при ходьбе?

С помощью нажатия кнопки Поддержка при ходьбе/ освещении на протяжении более 2 секунд активируется система поддержки при ходьбе. При снятии руки с кнопки система поддержки при ходьбе сразу деактивируется.

7. Как настроить чувствительность цифрового датчика оборотов? (только для центрального мотора).

Чувствительность цифрового датчика оборотов определяет силу педалирования, необходимую для достижения определенной степени поддержки мотора. С помощью одновременного нажатия кнопок + и - возможно переключить режимы Relax, Tourista Sport. Режим Relax- велосипедист прилагает немного усилий и использует максимальную поддержку мотора (данная функция недоступна для дисплея Grip)

Дисплей Grip

- | | |
|--------------------------------|------------------------------------|
| 1) Индикатор освещения | a) On/Off |
| 2) Уровень поддержки | b) Поддержка при ходьбе/ освещении |
| 3) Актуальное состояние заряда | c) Повышение уровня поддержки |
| 4) Скорость | d) Понижение уровня поддержки |
| 5) INFO (ODO, TRP, AVS) | |
| 6) Сервисный ключ | |



Рисунок 1 – дисплей Grip

У дисплеев Compact, Square и Color кнопки управления размещены на управляющем компоненте Key ring.

Управляющий компонент Key ring

- a) On/Off
- b) INFO (управление)
- c) Поддержка при ходьбе /освещении
- d) Повышение уровня поддержки
- e) Понижение уровня поддержки

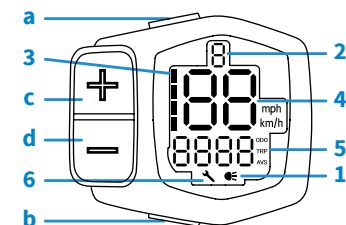

Рисунок 2 – Key ring



Рисунок 3 – дисплей Compact

Дисплей Compact

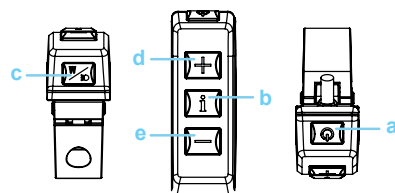
1. Датчик освещения
2. Уровень поддержки
3. Актуальный уровень заряда
4. Скорость
5. INFO (ODO, TRP, AVS)
6. Сервисный ключ

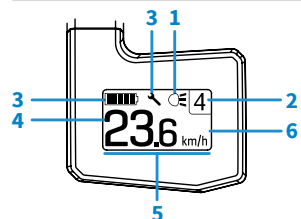

Рисунок 4 – дисплей Square

Дисплей Square

- 1) Датчик освещенности
- 2) Уровень поддержки
- 3) Актуальный уровень заряда
- 4) Скорость
- 5) INFO (ODO, TRP, AVS, MAX)
- 6) Сервисный ключ
- 7) Индикатор поддержки при ходьбе

Дисплей Color

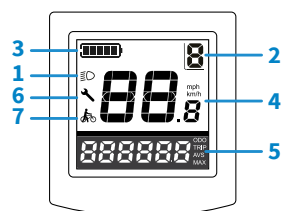
- 1) Датчик освещенности
- 2) Уровень поддержки / указатель поддержки ходьбы
- 3) Актуальный уровень заряда
- 4) Скорость
- 5) INFO (ODO, TRP, AVS, MAX)
- 6) Сервисный ключ
- 7) Показатель USB
- 8) Каданс
- 9) Мощность %
- 10) USB кабель
- 11) Коннектор для USB кабеля



Рисунок 5 – дисплей Color

SOC - индикатор (вы можете проверить свой уровень SOC на дисплее во время езды.)

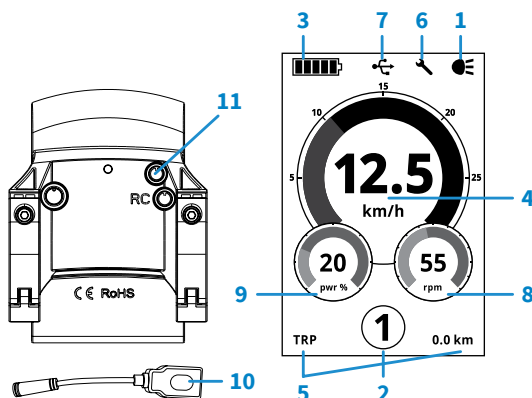
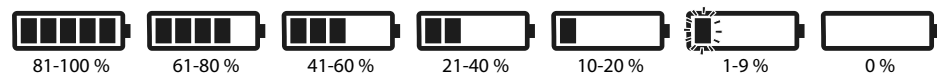

ПАРОЛЬ

Свой электровелосипед Sport Drive вы можете предохранить с помощью пароля. В таком случае велосипед можно использовать только после введения данного пароля. Если вы желаете обеспечить велосипед с помощью пароля, посетите, пожалуйста, своего продавца. С его помощью вы можете позже деактивировать пароль. В случае настройки пароля у электровелосипеда Sport Drive требуется введение избранного вами трехместного цифрового кода. Избранный код возможно задать при помощи кнопок + и - на Key ringe, или на дисплее (в случае использования дисплея Grip) и подтвердить его при нажатии кнопки поддержки при ходьбе / освещении. Пароль необходимо ввести при каждом включении электровелосипеда.

ПОДДЕРЖКА, ЕЗДОВЫЕ КАЧЕСТВА И ДОЕЗД

Для активации системы электрической поддержки необходимо начать педалировать. Мотор начнет работать минимально после проведения пол оборота (настройка может быть отрегулирована продавцом). Система поддержки педалирования у велосипедов с датчиком оборотов регулируется только с помощью настройки уровня поддержки и минимального необходимого каданса педалирования. Поддержка педалирования у велосипедов с цифровым датчиком оборотов определяется с помощью выбранного уровня поддержки и интенсивности силы, приложенной при педалировании. Поддержка педалирования ограничена до максимальной скорости 25 км /ч (продавец может максимальную скорость понизить).

Примечание:

В случае включения системы поддержки только во время езды, поддержка педалирования сработает не сразу, только после краткого промедления. Для более быстрого и легкого процесса включения системы поддержки при следующем разгоне перед остановкой велосипеда необходимо переключить систему на более низкий уровень.

Показатель возможного доезда при максимальной поддержке:

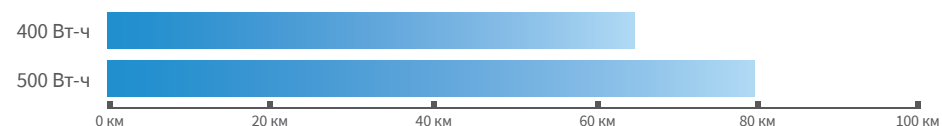

СНИЖЕНИЕ МОЩНОСТИ ВЕЛОСИПЕДА

Чтобы вас не удивила внезапная потеря поддержки при педалировании, когда уровень заряда аккумуляторной батареи снизится к нулю (аккумулятор разряжен), система Sport Drive начинает снижать мощность хода велосипеда предварительно уже тогда, когда уровень заряда аккумулятора снизится до 10%. Такая ситуация напомнит, что аккумуляторная батарея почти разряжена, в то же время повысится оставшийся доезд.

АККУМУЛЯТОРНАЯ БАТАРЕЯ

Вставка /вытягивание портативной АКБ



Рисунок 6 – Вставка портативной АКБ



Рисунок 7 – Вытягивание портативной АКБ

Вставка:

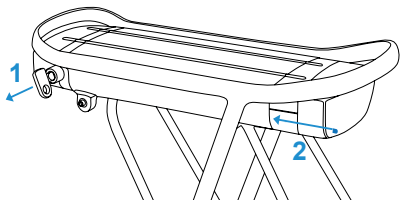
Вытяните ключ из замка аккумуляторной батареи. Вложите ее в багажник и передвигайте в правильном положении (Рис.6), пока вы не услышите /не почувствуете стук.

Вытягивание:

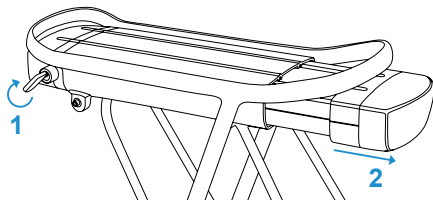
Всуньте ключ в замок, поверните его в направлении часовой стрелки и вытяните аккумуляторную батарею из багажника (Рис.7). Поверните ключ назад в вертикальное положение и вытяните его.

Вставка / вытягивание аккумуляторной батареи на нижней рамной трубке



Рисунок 8 – вставка АКБ на нижней рамной трубке



Рисунок 9 – вытягивание АКБ из нижней рамной трубки

Вставка:

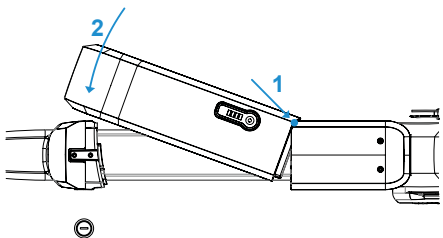
Вытяните ключ из замка аккумуляторной батареи. Вставьте аккумуляторную батарею в слот в нижней части ручки и засуньте ее в замок (Рис.8), пока не услышите / не почувствуете щелчок.

Вытягивание:

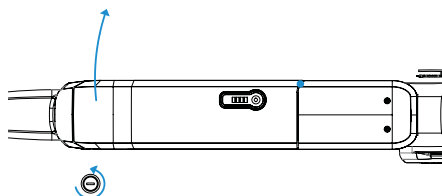
Вставьте ключ в замок, поверните его в направлении против часовой стрелки и вытяните аккумуляторную батарею вправо по отношению к направлению езды (Рис.9). Делайте это внимательно, чтобы аккумуляторная батарея не выпала

Вставка/вытягивание интегрированной аккумуляторной батареи



Рисунок 10 – Вставка интегрированной АКБ



Рисунок 11 – Вытягивание интегрированной АКБ

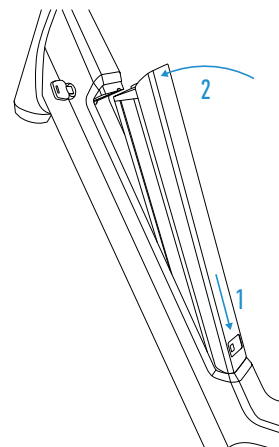

Рисунок 12 – Вставка интегрированной АКБ

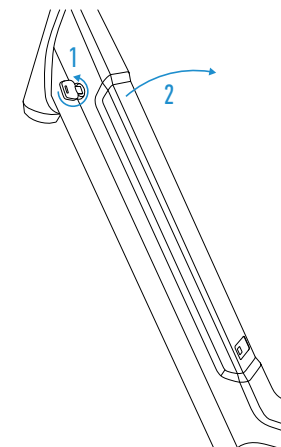

Рисунок 13 – Вытягивание интегрированной АКБ

Вставка:

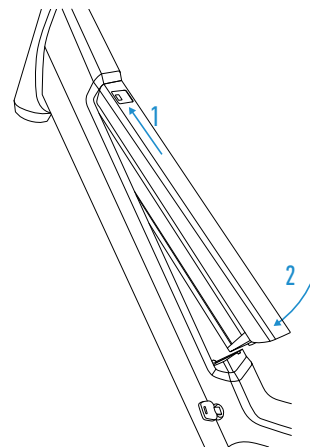
Вытяните ключ из замка. Вставьте аккумуляторную батарею в раму контактами вперед (сторона, противоположная замку). Двигайте аккумуляторной батареей, пока не услышите щелчок на стороне с замком (рисунки 10 и 12).

Вытягивание:

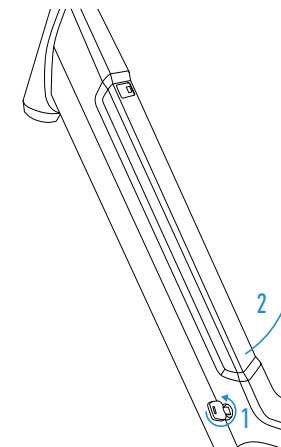
Всуньте ключ в замок, поверните его в направлении против часовой стрелки и приподнимите батарею обеими руками, чтобы избежать ее падения (Рис. 11 и 13).

Применение

- Перед первым применением зарядите аккумуляторную батарею на 100 %.
- Рекомендуемая температура для применения батареи: -5 °C - 40 °C.
- Индикатор уровня заряда: 100 % - 0 % (при 0 % поддержка деактивирована).

Подзарядка

- Руководствуйтесь инструкцией по безопасности, находящейся на зарядном устройстве.
- Зарядка возможна как при расположении аккумуляторной батареи на электровелосипеде, так и вне его.
- Используйте зарядное устройство только внутри помещений.
- Стандартное устройство (2A) предназначено для более длительного срока эксплуатации, быстрое устройство (4A) - для более быстрой зарядки батареи.
- Допустимая температура для зарядки: 5 °C - 35 °C.
- Рекомендуем всегда зарядить АКБ еще перед достижением полного минимума разрядки (0%).

Красный диод сигнализирует заряд аккумуляторной батареи, зеленый диод сигнализирует заряженную батарею или батарею, выключенную из зарядного устройства. Если красный диод мигает, возникла ошибка. В таком случае немедленно выключите зарядное устройство из розетки и обратитесь к своему продавцу.

ВИД АКБ	ВРЕМЯ ПОДЗАРЯДКИ С ЗАРЯДНЫМ УСТРОЙСТВОМ 2А		ВРЕМЯ ПОДЗАРЯДКИ С ЗАРЯДНЫМ УСТРОЙСТВОМ 4А	
	50% -> 100%	0% -> 100%	50% -> 100%	0% -> 100%
400 Вт-ч	3:45	6:00	1:45	3:00
500 Вт-ч	4:15	7:30	2:00	3:30

Хранение

- Кратковременное хранение – на сухом месте при комнатной температуре.
- Долговременное хранение (несколько месяцев) - в сухом и прохладном месте (5 °C).
- Удерживайте аккумуляторную батарею заряженную приблизительно на 50 % мощности (рекомендуется зарядить АКБ каждые 3 месяца).
- АКБ автоматически переходит в режим глубокого сна спустя 30 дней после последнего пользования.
- Для того, чтобы батарею активировать, подключите ее хотя бы на 5 секунд к зарядному устройству.

Предупреждение

- Используйте исключительно оригинальное зарядное устройство.
- Если аккумуляторная батарея откроется, или если используется другое, неоригинальное зарядное устройство, гарантия на батарею теряет свою силу.
- Не оставляйте АКБ или зарядное устройство на местах с высокой температурой, чрезмерной влажностью или жидкостью.
- Для отдельного переноса аккумуляторной батареи всегда употребляйте только оригинальную сертифицированную картонную коробку.
- Гарантированная мощность АКБ в течение 2 лет или до момента достижения 1000 зарядных циклов (ориентация по тому параметру, который наступит раньше) составляет минимально 80 % исходной мощности.
- Каждая аккумуляторная батарея со временем разрядится. Полностью разряженная и не подзаряженная батарея по причине самопроизвольной разрядки в течение 3 месяцев может достичь состояния т.наз. чрезмерной разрядки, которое может привести к неработоспособности батареи. На случай чрезмерной разрядки не распространяется гарантия на АКБ.

ЧАСТЫЕ ВОПРОСЫ

1. Возможно использовать электровелосипед когда идет дождь?

Да, велосипед можно использовать и при дожде. Велосипед выполняет требования по влагоустойчивости степени защиты IPX4.

2. Возможно ездить на велосипеде с разряженной аккумуляторной батареей?

Да, на велосипеде можно нормально ездить и тогда, когда аккумуляторная батарея полностью разряжена (подзарядите батарею как можно скорее).

3. Влияет ли температура на мощность батареи?

При низкой температуре АКБ разряжается быстрее. Если вы хотите, чтобы батарея была заряжена на максимум, храните ее перед ездой при комнатной температуре.

4. Работает освещение когда батарея разряжена?

Да, даже если АКБ разрядится (т.е. на датчике указано 0 %), освещение возможно использовать еще приблизительно 2 часа.

5. Как поменять камеру или покрышку?

У велосипедов с центральным мотором возможно исправить дефект стандартным способом. У велосипедов с передним или задним мотор-колесом перед разборкой велосипеда необходимо осторожно вытянуть и разъединить из рамы кабель мотора. Рекомендуем посетить продавца.

6. Как можно повлиять на доезд велосипеда?

Доезд велосипеда зависит от многих обстоятельств. Повлиять на него можно, например, регулицией уровня поддержки педалирования, интенсивностью педалирования, регулицией чувствительности цифрового датчика оборотов или массой багажа. Также на доезд могут иметь влияние погодные условия, профиль пути, состояние дорог или давление в шинах.

ТЕХНИЧЕСКИЕ ДАННЫЕ

7. Что делать, когда велосипед не указывает скорость?

Проконтролируйте если магнит (размещенный в заднем заряде) находится на расстоянии 1-15мм. от места расположения датчика скорости и ближе к одному из его концов. Если проблема повторяется, обратитесь к продавцу.

8. Возможно выключить/включить систему во время езды?

Да, это возможно сделать с помощью кнопки On/Off на дисплее или с помощью Key ringa. Если система включится во время езды, поддержка педалирования (ассистенция) начнет работать с промедлением.

9. Возможно использовать другую АКБ кроме оригинальной?

Ни при каких условиях не допускается использование другой батареи, кроме оригинальной батареи Sport Drive.

10. Влияет каким-нибудь образом на мощность мотора мой каданс (частота педалирования)?

Да, только в случае использования велосипеда с центральным мотором, достигающим максимальной мощности при кадансе приблизительно 60-70 оборотов в минуту.

11. Аккумуляторная батарея некоторое время не была использована и теперь ее нельзя включить. Что делать?

Через 30 дней батарея автоматически перейдет в режим глубокого сна. Подключите АКБ для ее активации приблизительно на 5 секунд к зарядному устройству.

Номинальное напряжение e-системы	36 V
Максимальная скорость поддержки педалирования:	25 км/ч ± 10%
Поддержка при ходьбе:	Возможно настроить на 6 км/ч
Вид дисплея:	Grip / Compact / Square / Color
Вес:	18 - 24 кг в зависимости от модели (без АКБ)
Аккумуляторная батарея, зарядное устройство	
Размещение АКБ	Нижняя рамная труба / багажник / интегрированная
Вид АКБ:	Li-Ion батарея с номинальным напряжением 36 V
Мощность:	400 Вт-ч, 500 Вт-ч
Индикатор уровня заряда	4 LED индикатор заряда батареи / символ батареи разделён на 5 делений
Защита:	Надмерная разрядка, перезарядка, предохранитель, перегрев
Зарядное устройство	
Входные параметры:	100 ~ 240 V, 50/60 Hz
Выходные параметры:	41,5 V/стандартное зарядное устройство 2 A/ быстрое зарядное устройство 4 A
Время заряда:	2,5 ч - 7,5 ч (в зависимости от зарядного устройства и вида батареи)
Мотор-колесо	
Вид:	Sport Drive M123 с передним мотор-колесом
Коробка передач:	Планетарная коробка передач с кареткой
Вид:	Мотор BLDC (безщеточный, равномерный ток)
Мощность:	Номинальный 250 W (макс. 330 W)
Использованный центральный состав:	NCTE SBBRF – цифровой датчик оборотов
Вид:	Sport Drive M155 с задним мотор-колесом
Коробка передач:	Планетарная коробка передач с кареткой
Вид:	Мотор BLDC (безщеточный, равномерный ток)
Мощность:	номинальный 250 W (макс. 400 W для датчика оборотов, 500 W для цифрового датчика оборотов)
Использованный центральный состав:	NCTE SBBRF – датчик оборотов
Вид:	Sport Drive MD250S центральный мотор
Тип:	Мотор BLDC (безщеточный, равномерный ток)
Мощность:	номинальный 250 W (макс. 500 W)
Использованный центральный состав:	Датчик оборотов и цифровой датчик интегрированный в моторе

INNHold

1. Introduksjon	101
2. Beskrivelse av elsykkel	102
3. Kontroll	105
4. Passord	107
5. Støtte, sykleegenskaper og rekkevidde.....	107
6. Effektreduksjon.....	107
7. Batteri.....	108
8. VANLIGE SPØRSMÅL	111
9. Teknisk spesifisering.....	113

INTRODUKSJON

Kjære kunde,
du har nettopp kjøpt en ny Sport Drive elektrisk sykkel (pedelec). Gratulerer!
Pedelecs er elektriske sykler hvor tråkking på pedalene støttes av en elektrisk motor.
Elektriske sykler, inkludert batteriene, produseres i henhold til EN15194:2017-standarden. Støtte av motoren er tillatt til maksimalt 25 km/t (15,5 mph).

For å kunne nyte problemfri sykling og for å holde sykkelen i god stand i fremtiden, vennligst les denne håndboken nøye før første bruk.

Denne håndboken veileder deg gjennom grunnleggende funksjoner på sykkelen, vedlikehold og gir viktig informasjon som du bør kjenne til. Vær ekstra oppmerksom på kapittelet om batteriet. Firmaet vårt legger vekt på kvalitet og funksjonalitet av komponenter og hele systemet, men regelmessig service er viktig for å få best mulig ytelse av sykkelen.

Vi ønsker deg mange behagelige turer med din nye Sport Drive sykkel!

BESKRIVELSE AV ELSYKKEL

Bagasjebrettbatteri

1 - batteri, 2 - motor, 3 - skjerm, 4 - omdreiningssensor, dreiemomentsensor, 5 - hastighetssensor, 6 - lys, 7 - laderplugg, 8 - lader

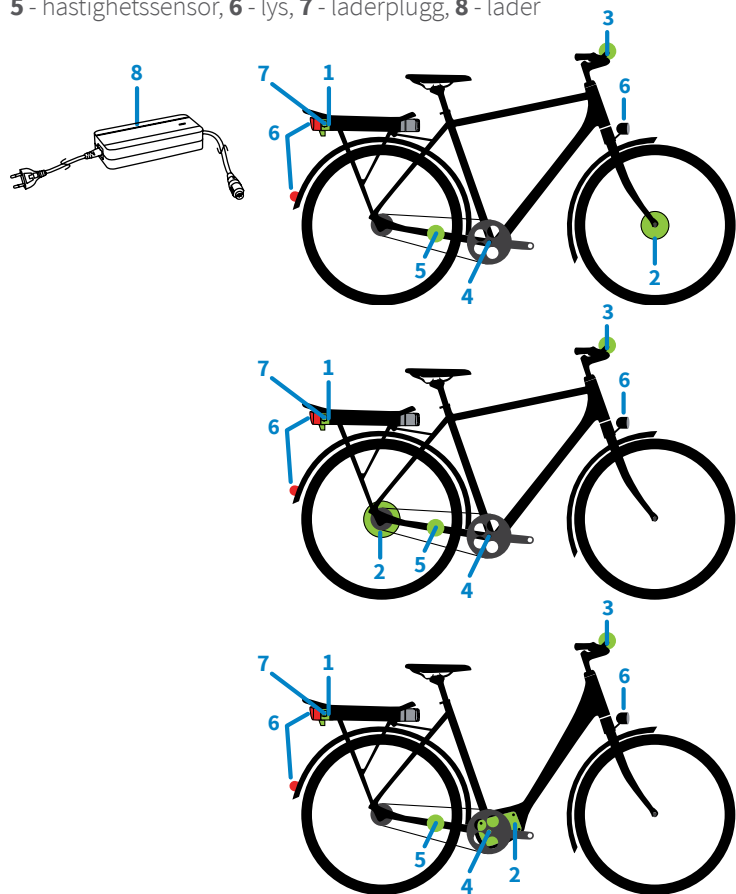

LADER	BATTERI	MOTOR	BB-SETT	SKJERM	HASTIGHETS-SENSOR
Standard 2 A / Rask 4 A	400 Wh 500 Wh	Forhjulsmotor (M123)	Omdreiningssensor	Grip / Compact / Square / Color	Standard
		Bakhjulsmotor (M155)	Omdreiningssensor		
		Midtre motor (MD250S)	Dreiemoment sensor		

Semi-integrert batteri

1 - batteri, 2 - motor, 3 - skjerm, 4 - omdreiningssensor, dreiemomentsensor, 5 - hastighetssensor, 6 - lys, 7 - laderplugg, 8 - lader

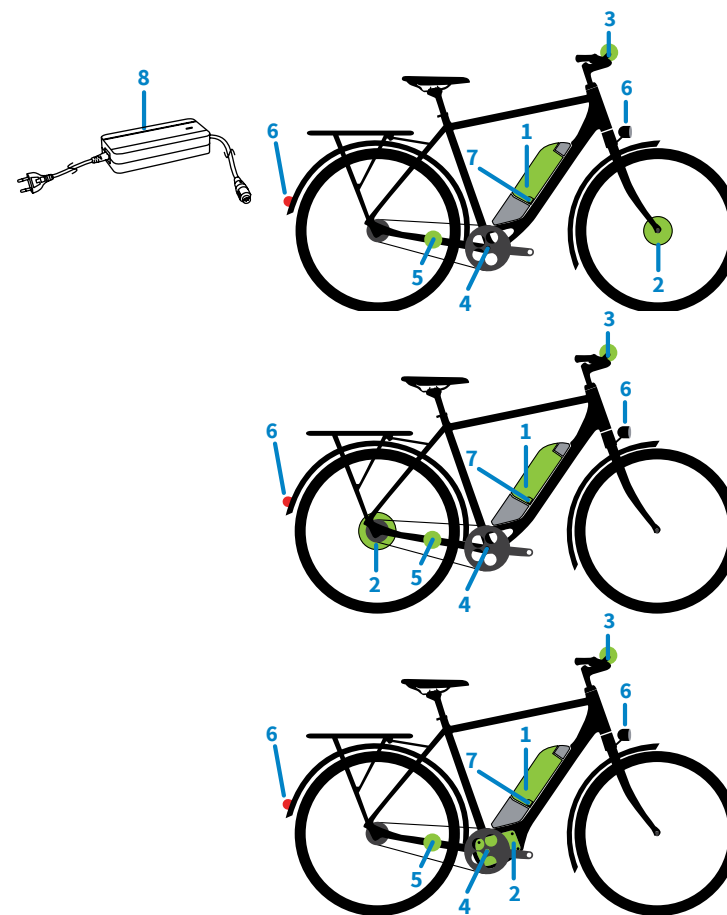

LADER	BATTERI	MOTOR	BB-SETT	SKJERM	HASTIGHETS-SENSOR
Standard 2 A / Rask 4 A	400 Wh 500 Wh	Forhjulsmotor (M123)	Omdreiningssensor	Grip / Compact / Square / Color	Standard
		Bakhjulsmotor (M155)	Omdreiningssensor		
		Midtre motor (MD250S)	Dreiemoment sensor		

Integrert batteri

1 - batteri, 2 - motor, 3 - skjerm, 4 - omdreiningssensor, dreiemomentsensor, 5 - hastighetssensor, 6 - lys, 7 - laderplugg, 8 - lader

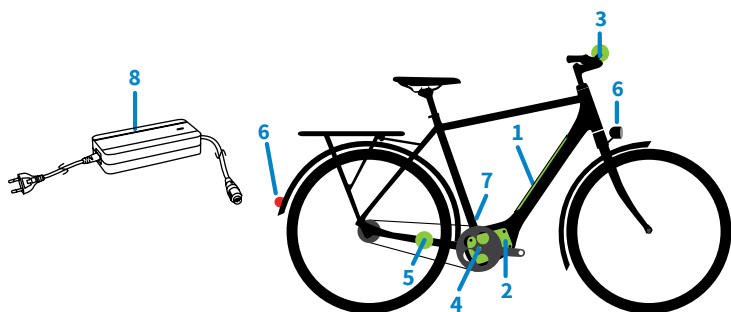

LADER	BATTERI	MOTOR	BB-SETT	SKJERM	HASTIGHETS-SENSOR
Standard 2 A / Rask 4 A	400 Wh 500 Wh	Midtre motor (MD250S)	Dreiemoment sensor	Grip / Compact / Square / Color	Standard

KONTROLL

1. Hvordan slår jeg sykkelen av og på?

Ved å trykke PÅ/AV-knappen på skjermen (bilde 1) eller på nøkkelringen (bilde 2). Hvis du setter batteriet inn i sykkelen, slås systemet på automatisk (unntatt Grip skjermen, her må du trykke på/av-knappen for å aktivere systemet). Ved ti minutter lang inaktivitet slås systemet automatisk av. Hvis du ikke bruker elsykkelen i 48 timer, bytter batteriet automatisk til hvilemodus for å spare energi og forlenge batteriets levetid. Når du vil bruke elsykkelen neste gang, må du vekke batteriet ved å trykke på knappen på batteriindikatoren.

2. Hvordan stiller jeg inn støttenivåene?

Ved å trykke på eller holde inne knappene + eller - . Antall støttenivåer er avhengig av den tekniske konfigurasjonen av sykkelen din.

3. Hvor kan jeg se batteriets ladetilstand (SOC)?

Du kan se ladetilstanden på skjermen som vises med batterisymbolet. Du kan også anslå ladetilstanden ved hjelp av en indikator plassert på batteriet. Etter å ha trykket på knappen lyser lysdiodene i et par sekunder.

4. Hvordan styrer jeg display-INFO?

For å velge informasjon på skjermen kan du bruke INFO-knappen på nøkkelringen eller holde nede + -knappen hvis du har en Grip-skjerm (Bilde 1). ODO viser den totale avstanden som er syklet. TRP gir daglig reist distanse, AVS gir daglig gjennomsnittshastighet og MAX (bare for Square-skjerm og Color-skjerm) gir maksimal hastighet som du oppnådde under turen. For å tilbakestille TRP og AVS, hold INFO-knappen nede. Hvis du har Grip-skjerm, hold + og - knappene nede samtidig i 3 sekunder.

5. Hvordan slår jeg lysene på?

Hvis det er lys på sykkelen, trykk kort på WALK MODE/LIGHTS-knappen for å slå dem på/av. Lysene er tilgjengelige inntil cirka to timer etter at batteriet ble utladet (0 %) og støtten er deaktivert.

6. Hvordan aktiverer jeg gangmodus?

Ved å holde WALK MODE/LIGHTS -knappen i mer enn to sekunder aktiveres gangmodus. Når du slipper knappen, blir gangmodus slått av med en gang.

7. Hvordan endrer jeg dreiemomentet for sensorfølsomhet? (bare for midtre motor)

Dreiemomentet for følsomhet stiller inn den nødvendige tråkkraften for å få en viss motorassistanse. Ved å holde + og - knappene nede samtidig kan du bytte mellom Relax, Tourist og Sport-modus. Relax-modus – rytteren må bruke lav tråkkraft for å få maksimal støttekraft fra motoren. (funksjonen er ikke tilgjengelig for Grip-skjerm)

Grip skjerm

- | | |
|-------------------------|----------------------------|
| 1) Indikasjon for lys | a) På/av |
| 2) Støttenivå | b) Gangmodus/lys |
| 3) Ladetilstand | c) Økning av støttenivå |
| 4) Hastighet | d) Reduksjon av støttenivå |
| 5) INFO (ODO, TRP, AVS) | |
| 6) Servicenøkkel | |

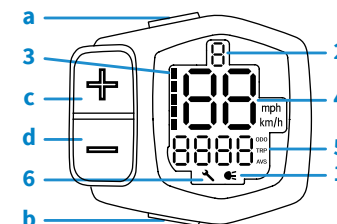

Bilde 1 - Grip skjerm

For Compact skjerm, Square skjerm og Color skjerm er kontrollknappene plassert på nøkkelringen.

Key ring

- På/av
- INFO (kontroll)
- Gangmodus/lys
- Økning av støttenivå
- Reduksjon av støttenivå

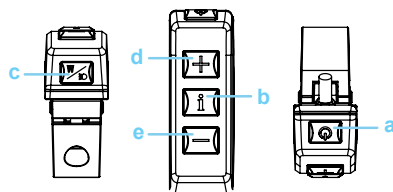

Bilde 2 - Key ring

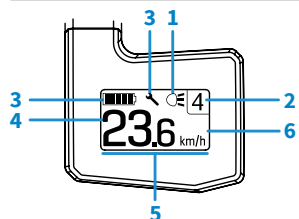

Bilde 3 - Compact skjerm

Compact skjerm

- Indikasjon for lys
- Støttenivå
- Ladetilstand
- Hastighet
- INFO (ODO, TRP, AVS)
- Serviceøkkel

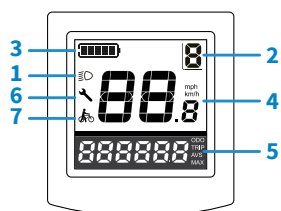

Bilde 4 - Square skjerm

Square skjerm

- Indikasjon for lys
- Støttenivå
- Ladetilstand
- Hastighet
- INFO (ODO, TRP, AVS, MAX)
- Serviceøkkel
- Indikasjon for gangmodus

Color skjerm

- Indikasjon for lys
- Støttenivå/indikasjon for gangmodus
- Ladetilstand
- Hastighet
- INFO (ODO, TRP, AVS, MAX)
- Serviceøkkel
- USB-indikasjon
- Tråkkfrekvens
- Strøm i %
- USB-kabel
- Kontakt for USB-kabel

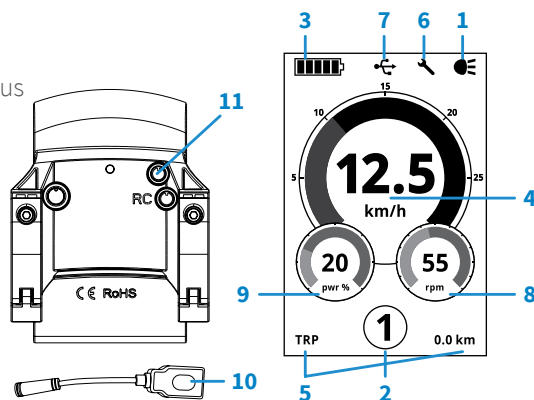

Bilde 5 - Color skjerm

SOC INDICATOR (du kan kontrollere SOC-nivået ditt på skjermen mens du sykler)

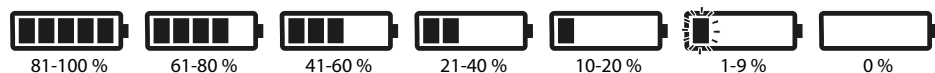

PASSORD

Du kan beskytte Sport Drive-sykkelen din med et passord. Elykkelen din kan bare brukes etter å ha skrevet inn dette passordet.

Kontakt forhandleren hvis du vil sikre sykkelen din med et passord. Forhandleren kan også deaktivere passordbeskyttelsen igjen. Hvis kravet om passord er innstilt, ber Sport Drive sykkelen deg om å skrive inn en selvvalgt 3-sifret kode.

Du kan velge ønsket nummer med + og - tasten på nøkkelringen eller skjermen (dersom du har Grip skjerm) og bekrefte det ved å trykke på gangmodus/lys-knappen. Passordet kreves hver gang du vil slå på sykkelen.

STØTTE, SYKLE-EGENSKAPER OG REKKEVIDDE

For å aktivere den elektriske støtten må man begynne å tråkke på pedalene. Motoren begynner å kjøre etter å ha gjort minst en halv rotasjon av veivene (forhandleren kan endre innstillingen). Strømstøtten på sykler med rotasjonssensor styres kun ved å stille inn støttenivået og den minimale nødvendige tråkkfrekvensen. Strømstøtten på sykler med dreiemomentsensor er gitt av det valgte støttenivået og nivået av kraft som er innstilt på en pedal. Støtte er tillatt opp til 25 km/t (forhandleren kan senke maksimal hastighet).

Merk

Når systemet slås på mens du kjører, vil det være en kort forsinkelse på støtten. For å slå på støtte raskere og enklere ved neste start kan du skifte til et lavere gir før du stopper.

Indikasjon på mulig rekkevidde med full støtte:

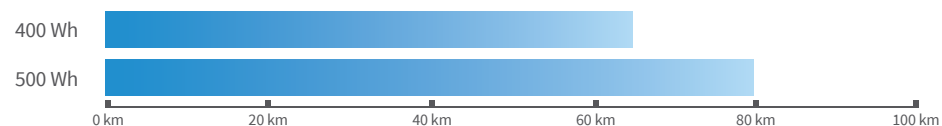

EFFEKTREDUKSJON

For å ikke overraske deg med et plutselig tap av støtte når SOC er null (batteriet er tomt), reduserer Sport Drive-systemet langsomt strømmen når SOC er under 10%.

Dette hjelper deg med å huske på at batteriet nesten er tomt og utvider samtidig resten av strømforsrådet ditt.

BATTERI

Innsetting/fjerning av bagasjebrettbatteri

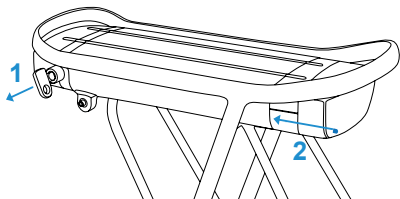

Bilde 6 - Innsetting av bagasjebrettbatteri

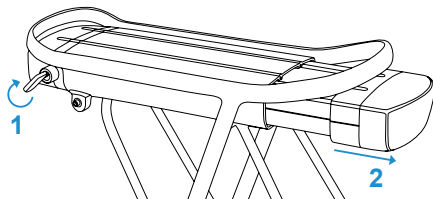

Bilde 7 - Fjerning av bagasjebrettbatteri

Innsetting:

Fjern nøkkelen fra batterilåsen. Sett batteriet på plass i bagasjebrettet og skyv det i riktig posisjon (bilde 6) til du kjenner/hører et "klikk".

Fjerning:

Sett nøkkelen inn i låsen, vri den med urviseren og fjern batteriet fra bagasjebrettet (Bilde 7). Fjern nøkkelen etter å ha vridd den tilbake til vertikal posisjon.

Innsetting/fjerning av underrørsbatteri

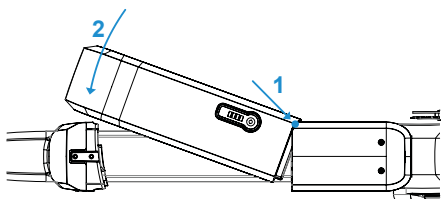

Bilde 8 - Innsetting av underrørsbatteri

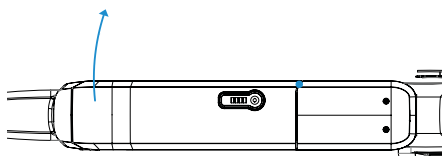

Bilde 9 - Fjerning av underrørsbatteri

Innsetting:

Fjern nøkkelen fra batterilåsen. Sett batteriet inn i sporet i den nedre delen av holderen og skyv det inn i låsen (bilde 8) til du kjenner/hører et "klikk".

Fjerning:

Sett nøkkelen inn i låsen, vri den mot urviseren og fjern batteriet til høyre fra sykkelkroppen når den står vendt fremover (Bilde 9). Vær forsiktig, slik at det ikke faller ut.

Innsetting/fjerning av integrert batteri

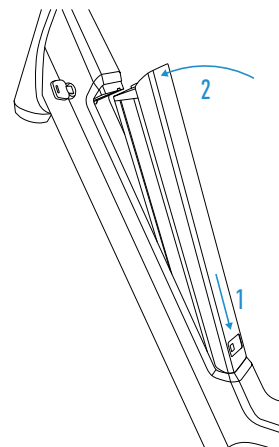

Bilde 10 - Innsetting av integrert batteri

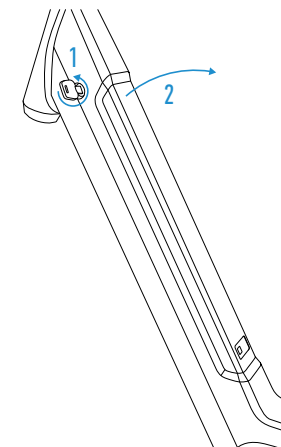

Bilde 11 - Fjerning av integrert batteri

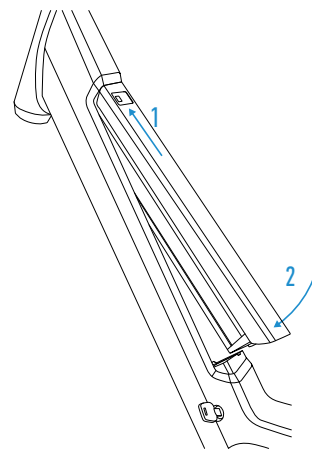

Bilde 12 - Innsetting av integrert batteri

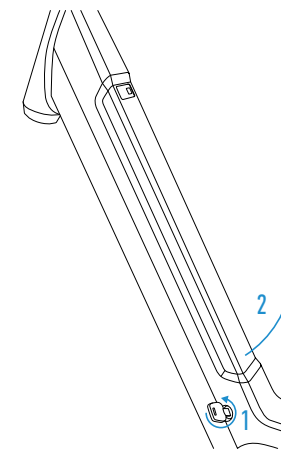

Bilde 13 - Fjerning av integrert batteri

Innsetting:

Fjern nøkkelen fra låsen. Sett batteriet inn i rammen ved å sette tilkoblingssiden inn først (motsatt av låsesiden). Manøvrer batteriet inn i rammen til du hører et klikk på låsesiden (Bilde 10 og 12).

Fjerning:

Sett nøkkelen inn i låsen, vri den mot urviseren og løft batteriet på låsesiden med begge hender, for å være sikker på at det ikke faller ned. (bilde 11 og 13).

Bruk

- Lad batteriet til 100 % før det tas i bruk første gang
- Anbefalt temperaturområde: -5 °C til 40 °C

Lading

- Følg sikkerhetsinstruksjonene på laderen
- Lading mens batteriet er montert på sykkelen eller atskilt fra sykkelen
- Kun til innendørs bruk
- Standard (2 A) for lengre levetid eller rask (4 A) for hurtiglading
- Tillatt temperaturområde for lading: 5 °C – 35 °C
- Det er bedre å lade batteriet før det når 0 %

Det røde lyset indikerer lading av batteriet, og de grønne lysene indikerer ladet batteri eller at batteriet er koblet fra laderen. Når den røde dioden flimrer, har det oppstått en feil. Vennligst fjern laderen umiddelbart fra stikkontakten og kontakt forhandleren din.

BATTERI-TYPE	LADETID FOR EN 2 A-LADER		LADETID FOR EN 4 A-LADER	
	50 % -> 100 %	0 % -> 100 %	50 % -> 100 %	0 % -> 100 %
400 Wh	3:45	6:00	1:45	3:00
500 Wh	4:15	7:30	2:00	3:30

Lagring

- Kortsiktig – på et tørt sted ved romtemperatur
- Langsiktig (flere måneder) – på et tørt og kjølig sted (5 °C) og oppladet til ca. 50 % av kapasiteten (det anbefales å lade batteriet én gang hver 3. måned)
- Etter 30 dager uten aktivitet går batteriet automatisk inn i dyp søvnmodus. Koble batteriet til laderen i minst 5 sekunder for å aktivere det.

Advarsel

- Bruk kun den opprinnelige laderen.
- Batterigarantien er ugyldig hvis batteriet er åpnet, eller hvis en annen lader enn den opprinnelige er brukt.
- Ikke utsett batteriet eller laderen for høye temperaturer, høy luftfuktighet eller væsker.
- For transport av selve batteriet, bruk kun den opprinnelige sertifiserte pappesken.
- Garantert kapasitet opptil 2 år eller 1000 sykluser (det som inntreffer først) er minst 80 % av den opprinnelige kapasiteten.
- Alle batterier går tomme etter en viss tid. Denne prosessen kalles "selvutladning". En batteripakke som er tom og ikke lades på nytt, kan i løpet av 3 måneder nå en dyp utladningstilstand på grunn av selvutladning, noe som forårsaker at det blir defekt. Garantien er ugyldig i tilfelle av dyp utladning.

VANLIGE SPØRSMÅL

1. Kan jeg bruke sykkelen når det regner?

Ja, sykkelen kan brukes når det regner. Sykkelen oppfyller kravene for IPX4-sertifiseringer.

2. Kan jeg sykle med utladet batteri?

Ja, du kan normalt sykle selv om batteriet er helt utladet (lad batteriet på nytt så snart som mulig).

3. Påvirker temperaturen batteriets kapasitet?

Ved lav temperatur reduseres batterikapasiteten raskere. Hvis du ønsker maksimal rekkevidde, anbefaler vi å lagre batteriet ved romtemperatur før hver sykkeltur.

4. Er lys tilgjengelig når batteriet er utladet?

Ja, selv når batteriet er utladet (dvs. indikerer 0 %), er lysene tilgjengelige i ca. to timer til.

5. Hvordan skifter jeg slangen eller dekket?

På sykler med midtre motor er det mulig å reparere et flatt dekk på vanlig måte. På sykler med en hjulmotor må du løsne motorkabelen forsiktig og koble den fra før du fjerner hjulet fra rammen. Vi anbefaler imidlertid å besøke en sykkelforhandler.

6. Hvordan kan jeg påvirke rekkevidden?

Sykkelens rekkevidde avhenger av mange omstendigheter. Du kan påvirke det ved f.eks. innstilling av støttenivå, tråkkintensitet, innstilling av følsomhet for dreiemomentsensor eller vekt på bagasjen. Værforhold, profil for sporhøyde, veiforhold eller dekktrykk har også innvirkning på rekkevidden.

7. Hva skal jeg gjøre når sykkelen ikke viser hastighet?

Kontroller om magneten (somer plassert i bakhjulet) er 1–15 mm fra hastighetssensoren og mot en av endene. Kontakt forhandleren din dersom problemet vedvarer.

8. Er det mulig å slå systemet av/på under sykling?

Ja, det er mulig med AV/PÅ på skjermen eller nøkkelringen. Når systemet er slått på mens du kjører, vil det være en forsinkelse av pedalstøtte (assistanse).

9. Kan jeg bruke et annet batteri enn det opprinnelige?

Det er under ingen omstendigheter tillatt å bruke et annet batteri enn det opprinnelige, sertifiserte Sport Drive-batteriet.

10. Har min tråkkfrekvens (frekvens for tråkking på pedalene) en innflytelse på motorkraften?

Ja, men bare ved den midtre motoren som når maksimal effekt ved tråkkfrekvens på ca. 60–70 omdreininger.

11. Jeg har ikke brukt batteriet på en stund, nå kan jeg ikke slå det på. Hva kan jeg gjøre?

Etter 30 dager går batteriet automatisk i dyp søvnmodus. For å aktivere batteriet må du koble batteriet til laderen i ca. 5 sekunder.

TEKNISK SPESIFIKASJON

Nominell spenning på e-systemet:	36 V
Maksimal hastighet for støtte:	25 km/t ± 10 %
Gangmodus:	justerbar inntil 6 km/t
Type skjerm:	Grip / Compact / Square / Color
Vekt:	18–24 kg avhengig av modell (uten batteri)
Batteri, lader	
Plassering av batteriet:	underrør/bagasjebrett/integrert
Batteritype:	Litium-ionbatteri med nominell spenning 36 V
Energienhet:	400 Wh, 500 Wh
Tilstand for ladeindikasjon:	4 LED-indikatorer plassert på batteriet / batterisymbolet delt inn i 5 striper
Beskyttelser:	dyp utladning, overladning, overstrøm, overtemperatur
Ladere	
Inngangsparametere:	100 ~ 240 VAC, 50/60 Hz
Utgangsparametere:	41,5 V / standardlader 2 A / hurtiglader 4 A
Ladetider:	2,5 t – 7,5 t (i henhold til laderen og batteritype)
Ladere	
Konfigurasjon:	Sport Drive M123 front motor
Girkasse:	planetarisk girkasse med frihjul
Type :	BLDC-motor (børsteløs likestrøm)
Strøm:	nominell 250 W (maksimal 330 W)
Brukt BB-sett:	NCTE SBBRF – omdreiningssensor
Konfigurasjon:	Sport Drive M155 bakre motor
Girkasse:	planetarisk girkasse med frihjul
Type:	BLDC-motor (børsteløs likestrøm)
Strøm:	nominell 250 W (maksimalt 400 W for omdreiningssensor, 500 W for dreiemomentsensor)
Brukt BB-sett:	NCTE SBBRF – omdreiningssensor
Konfigurasjon:	Sport Drive MD250S midtre motor
Type:	BLDC-motor (børsteløs likestrøm)
Strøm:	nominell 250 W (maksimalt 500 W)
Brukt BB-sett:	dreiemoment og omdreiningssensor integrert på innsiden av motoren

NOTES



Lined writing area on the left side of the page, consisting of 30 horizontal lines.

Lined writing area on the right side of the page, consisting of 30 horizontal lines.

Lined writing area consisting of 30 horizontal lines.

Please note all instructions are subject to change and updates without notice
www.bikefunint.com



SPORT DRIVE

www.sportdrive.eu